

# 1. FRAME & MISCELLANEOUS COVER COMPONENTS

## 頭部外装関係

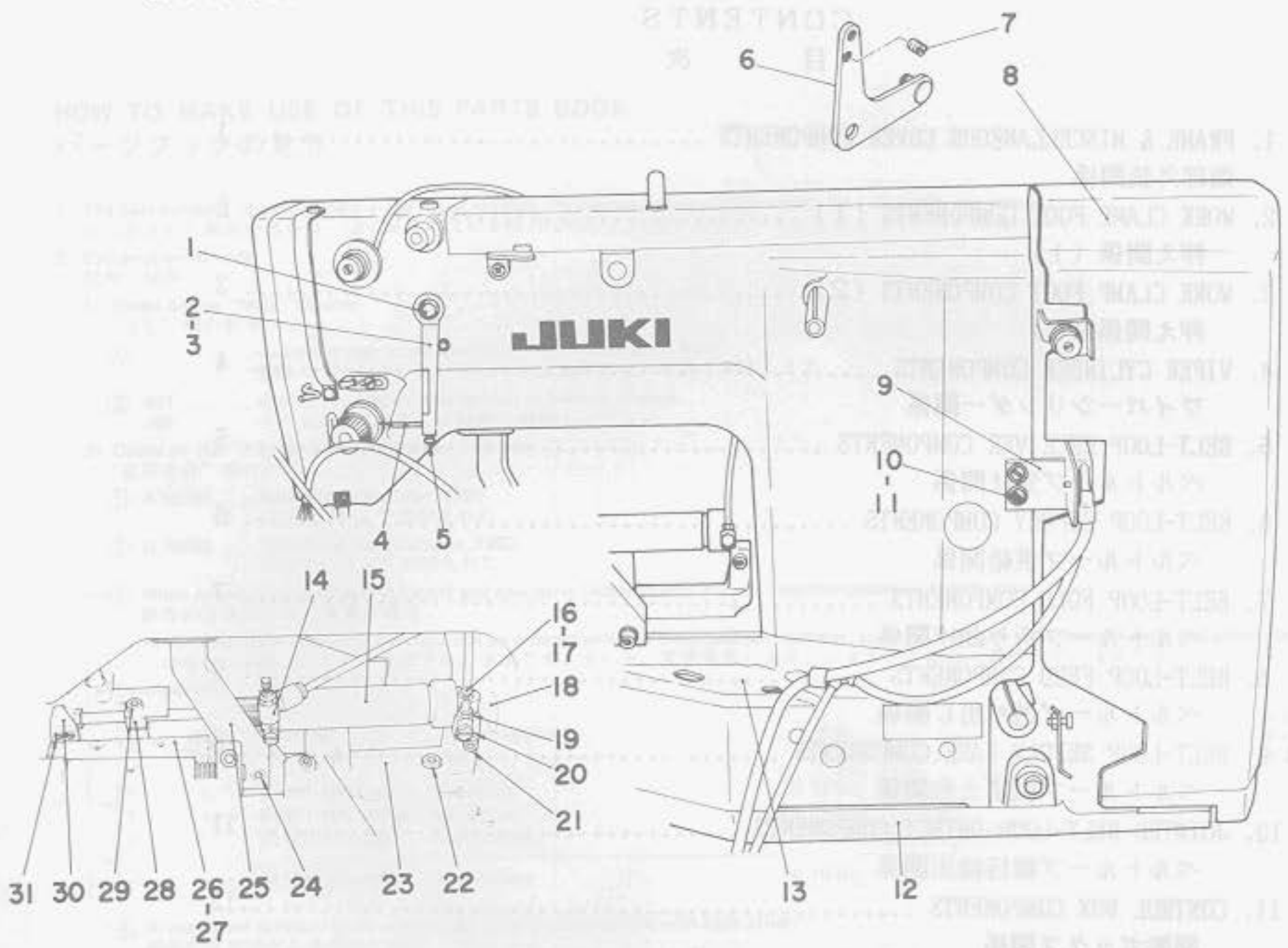

Ref. No.	Note 注記	Part No. 品番	Description	E. C. 変更年月	品名	Amt. Req. 数量
1		SM-6052002-TP	SCREW M5 L=20		ロツカアナネルト M5X0.8 L=20	1
2		G5130-103-000	TENSION RELEASE LEVER		イトウカシレバ	1
3		G5131-103-000	BUSHING		イトウカシ シチンメタ	1
4		G5132-103-000	TENSION RELEASE LEVER PIN		イトウカシ レバ-ツキカネ	1
5		SS-4090715-SP	SCREW 9/64-40 L=7		ナネネシ 9/64-40 L=7	1
6		G5032-103-000	LOWERING CONNECTING LEVER		オシケレシツレバ	1
7		SS-8150810-SP	SCREW 15/64-28 L=8		トメネシ 15/64-28 L=7.5	1
8		G5003-103-000	BELT COVER		ベルトカバー	1
9		G5006-103-000	SWITCH INSTALLING PLATE		イトメメスイツチ トリツケイ	1
10		SS-7090710-SP	SCREW 9/64-40 L=6.8		マシラネシ 9/64-40 L=6.8	2
11		WP-0450801-SD	WASHER 4.5X10.0X0.9		ヒラツカネ 4.5X10X0.8	2
12		G5038-103-000	MACHINE BASE		ハツトリツケイ	1
13		G5036-103-000	BED COVER A		ハツトカバー A	1
14		PC-0105080-00	SPEED CONTROLLER		スピートコントロー	1
15		G5052-100-00A	SLIDE CYLINDER		オケスライト シリンダ	1
16		G5129-103-000	CYLINDER PIN		オケスライト シリンダ クレヒスピン	1
17		RE-0400000-K0	SNAP RING 4		エカトメワ 4	1
18		G5039-103-000	PLUG		トメピン	1
19		G5019-100-000	BARBED FITTING JOINT		ハーフ ツキテ	1
20		GHP-03524000	UNIVERSAL ELBOW M5		エルボ M5	1
21		SM-6062002-TP	SCREW M6 L=20		ロツカアナネルト M6 L=20	1
22		SM-6052002-TP	SCREW M5 L=20		ロツカアナネルト M5X0.8 L=20	2
23		G5116-103-000	SLIDE CYLINDER BASE		オケスライト トクイ	1
24		SM-6052002-TP	SCREW M5 L=20		ロツカアナネルト M5X0.8 L=20	2
25		G5126-103-000	BALL RETAINER BRACKET		ヌノオリ ネ-ルケトクイ	1
26		G5119-103-000	GUIDE PLATE		オケスライト オケメタ	1
27		SS-6151712-TP	SCREW 15/64-28 L=16.5		ロツカアナネルト 15/64-28	4
28		G5123-103-000	ADJUSTING BLOCK		オケスライト フヨウセイカ	1
29		SM-6051602-TP	SCREW M5X0.8 L=16		ロツカアナネルト M5X0.8 L=16	1
30		G5122-103-000	CYLINDER BRACKET GUIDE		オケスライト ツキカネカイト	1
31		SS-4080610-SP	SCREW 1/8-44 L=6.4		ナネネシ 1/8-44 L=6.4	2

2. WORK CLAMP FOOT COMPONENTS (1)

押え関係 (1)

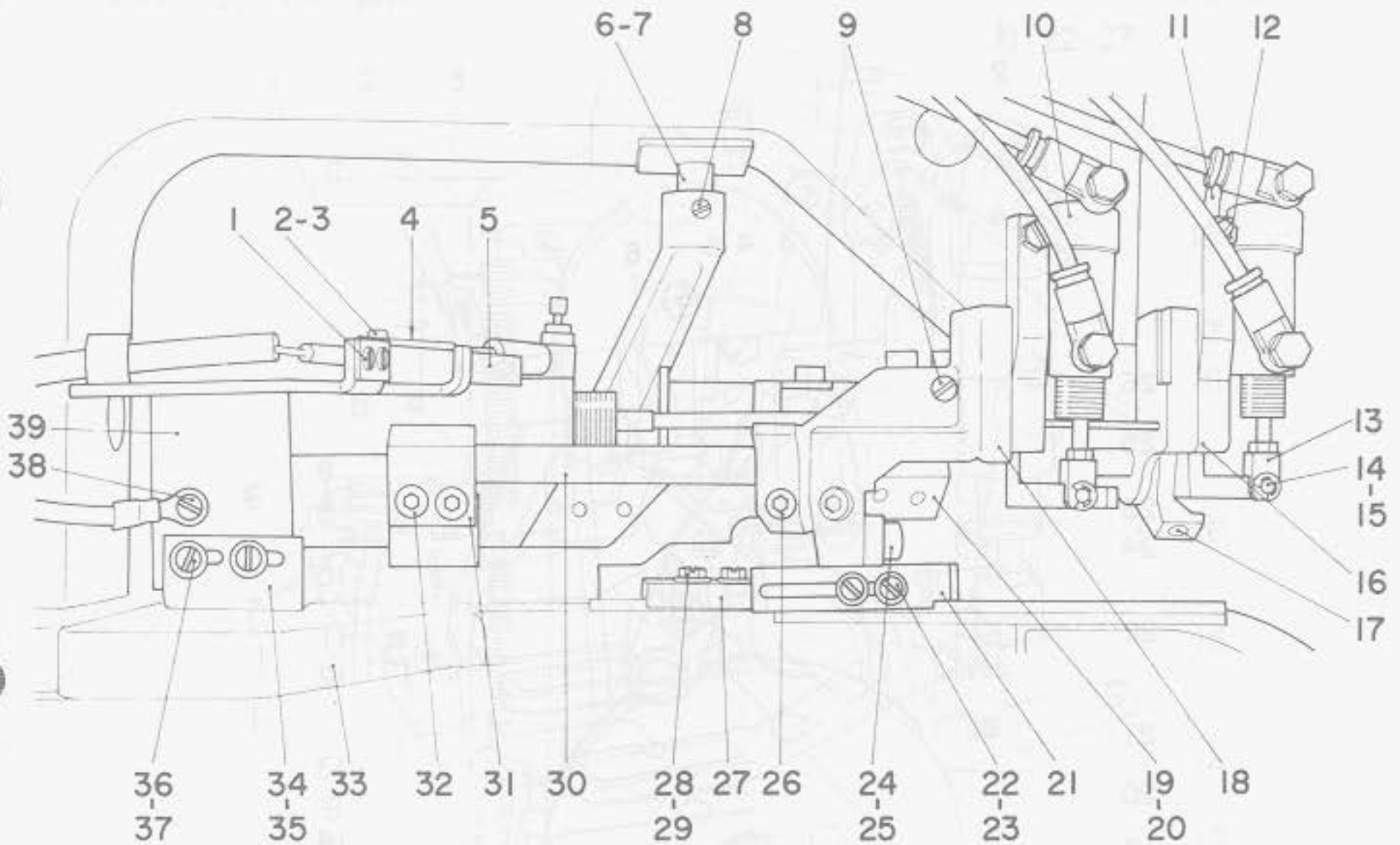

Ref. No.	Note 注記	Part No. 品番	Description	E. C. 変更年月	品名	Amt. Req. 数量
1		SS-6080410-SP	SCREW 1/8-44 L=4		ヒラネジ 1/8-44 L=4	2
2		SM-4862001-SC	SCREW M2.6 L=20		ナメコネジ M2.6 L=20	2
3		G5089-100-000	MICROSWITCH NUT PLATE		マイクロスイッチ ナットイ	1
4		G5061-100-000	MICROSWITCH		マイクロスイッチ	1
5		G5058-100-000	SLIDE CYLINDER SWITCH LEVER		マイクロスイッチ スライドシリンダ	1
6		B2549-280-000	BALL RETAINER		スノクリタ イ ホール	1
7		B2549-280-000	WORK CLAMP FOOT MOUNTING BASE BALL		スノクリタ イ ホール	7
8		SS-3150810-SP	SCREW 15/64-29 L=8		トメネジ 15/64-29 L=7.5	1
9		SS-7090710-SP	SCREW 9/64-40 L=6.8		マルヒラネジ 9/64-40 L=6.8	1
10		PA-1001801-A0	AIR CYLINDER		スノクリタ イ	2
11		G5120-100-000	WORK CLAMP FOOT LEVER, FRONT		スノクリタ イ	2
12		G5027-100-000	SCREW 11/64-40 L=8		トメネジ	2
13		G5116-100-000	CYLINDER BRACKET		シリンダ イ ラキカネ	2
14		G5117-100-000	CYLINDER PIN		スノクリタ イ シリンダ イ ラキカネ	2
15		RE-0300000-K0	SNAP RING 3		エカネ 3	2
16		G5102-103-000	WORK CLAMP FOOT BASE, FRONT		スノクリタ イ	1
17		SM-6061552-SP	SCREW M6 L=15		ロツカアネ M6 L=15	1
18		G5103-103-000	WORK CLAMP FOOT BASE, REAR		クシロクリタ イ	1
19		G5114-103-000	SLIDE SHAFT BUSHING, FRONT		スノクリタ イ マメ	1
20		SM-6052002-TP	SCREW M5 L=20		ロツカアネ M5X0.8 L=20	2
21		G5109-103-000	GAUGE		シヨク	1
22		SS-7090710-SP	SCREW 9/64-40 L=6.8		マルヒラネジ 9/64-40 L=6.8	2
23		WP-0450801-S0	WASHER 4.5X10.0X0.8		ヒラサカ 4.5X10X0.8	2
24		SM-6051552-SP	SCREW M5 L=15		ロツカアネ M5X0.8 L=15	2
25		WP-0501016-SC	WASHER 5X10.5X1		ヒラサカ 5X10.5X1	2
26		SM-6052002-TP	SCREW M5 L=20		ロツカアネ M5X0.8 L=20	2
27		G5108-103-000	FEED PLATE INSTALLING PLATE		スノクリタ イ トリツカ	1
28		G5040-103-000	FEED PLATE SCREW		スノクリタ イ	2
29		WP-0450801-S0	WASHER 4.5X10.0X0.8		ヒラサカ 4.5X10X0.8	2
30		G5113-103-000	SLIDE SHAFT		スノクリタ イ	1
31		G5115-103-000	SLIDE SHAFT BUSHING, REAR		スノクリタ イ	1
32		SM-6052002-TP	SCREW M5 L=20		ロツカアネ M5X0.8 L=20	2
33		G5037-103-000	BED COVER B		ハツカハ B	1
34		G5125-103-000	SLIDE SWITCH BASE		スノクリタ イ SWトリツカ	1
35		SS-6111010-SP	SCREW 11/64-40 L=9.5		ヒラネジ 11/64-40 L=9.5	2
36		SS-6111010-SP	SCREW 11/64-40 L=9.5		ヒラネジ 11/64-40 L=9.5	2
37		WP-0450801-S0	WASHER 4.5X10.0X0.8		ヒラサカ 4.5X10X0.8	2
38		SS-7090710-SP	SCREW 9/64-40 L=6.8		マルヒラネジ 9/64-40 L=6.8	1
39		G5124-103-000	SLIDE SWITCH INSTALLING PLATE		スノクリタ イ SWトリツカ	1

3. WORK CLAMP FOOT COMPONENTS (2)

押え関係 (2)

(1) 押え関係 (1)

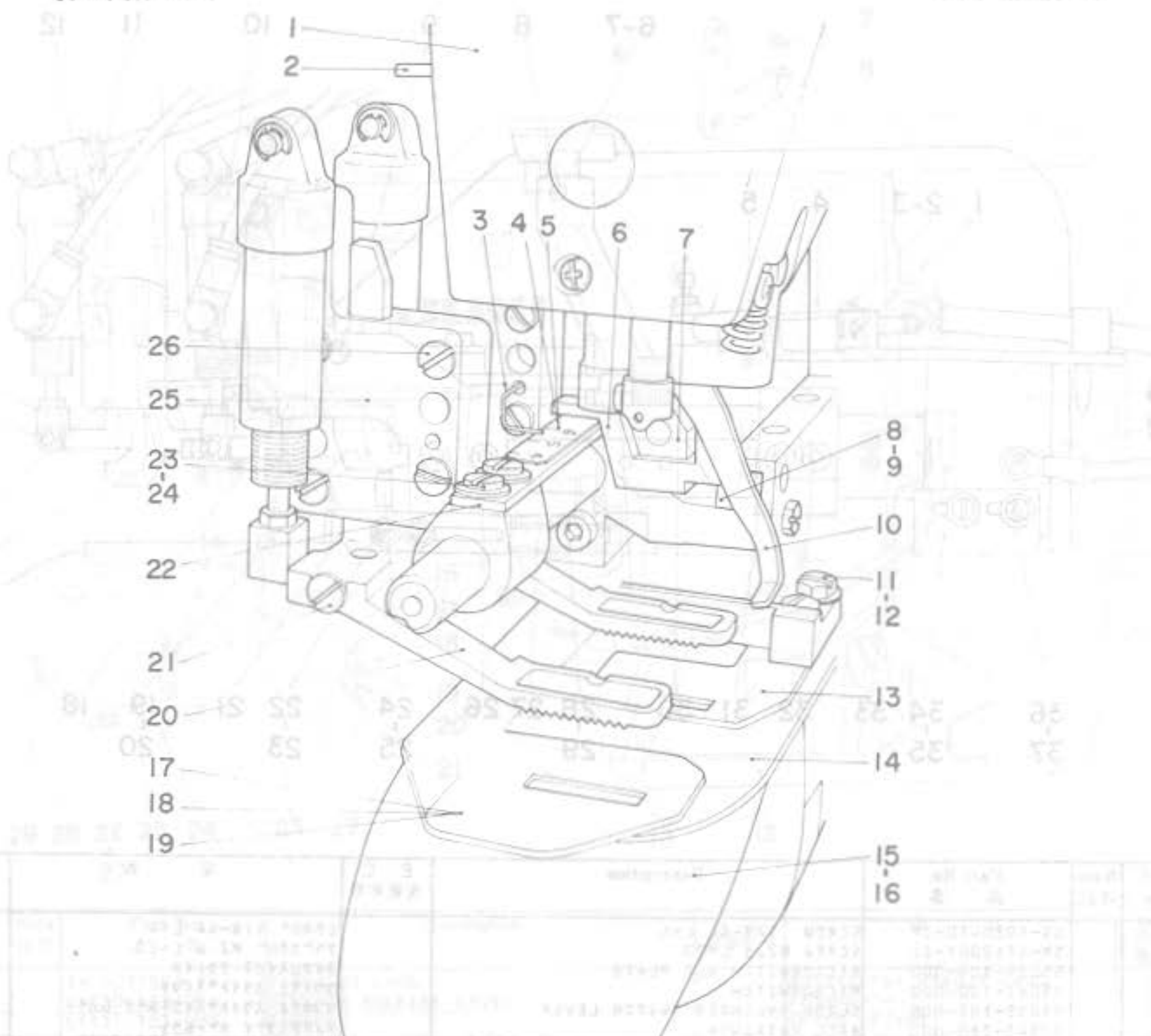

Ref. No.	Note 注記	Part No. 品番	Description	E. C. 変更年月	品名	Amt. Req. 数量
1		G5002-103-000	FACE PLATE		メットルカバー	1
2		PS-0200142-XD	SPRING PIN 2.0X14		スプリングピン 2.0x14	1
3		G5112-103-000	POINTER		メノオウエメサシカ	1
4	#01	G5110-103-000	SCALE		メノオウエメサシカ	1
5	#02	G5111-103-000	SCALE		メノオウエメサシカ (インチ)	1
6		G5117-103-000	SLIDE GUIDE PLATE		オウエスライト アンチイカ	1
7		G5120-103-000	CYLINDER BRACKET		オウエスライト シリンダササカ	1
8		G5118-103-000	RECEIVER PLATE		オウエスライト アンチイカメタ	1
9		SS-6111210-SP	SCREW 11/64-40 L=12		スクリュー 11/64-40 L=12	2
10		G5031-103-000	WIPER		ワイパー	1
11		G5040-103-000	FEED PLATE SCREW		メノオウエ シタイトメサシ	2
12		WP-0450801-SD	WASHER 4.5X10.0X0.9		ヒラシカ 4.5x10x0.8	2
13		G5107-103-000	FEED PLATE, REAR		ウシロメノオウエ シタイ	1
14		G5035-103-000	NEEDLE PLATE		ハリタイ	1
15		G5083-100-000	THROAT PLATE GUIDE		ハリタイガイド	1
16		SS-1080510-SP	SCREW 1/8-44 L=5		スクリュー 1/8-44 L=5	4
17		G5106-103-000	FEED PLATE, FRONT		メノオウエ シタイ	1
18	#03	G5106-103-00A	FEED PLATE, FRONT		メノオウエ シタイ (サマリ20)	1
19	#04	G5106-103-00B	FEED PLATE, FRONT		メノオウエ シタイ	1
20		G5101-103-000	WORK CLAMP FOOT		オウエカ	2
21		G5135-103-000	SCREW		メノオウエシリンダ サマリメサシ	2
22		G5105-103-000	CONNECTING PLATE		メノオウエシリンダ シンクササ	1
23		SS-7090710-SP	SCREW 9/64-40 L= 6.8		メノオウエ 9/64-40 L=6.8	2
24		WP-0450801-SD	WASHER 4.5X10.0X0.8		ヒラシカ 4.5x10x0.8	2
25		G5104-103-000	WORK CLAMP FOOT BASE COVER		メノオウエサマリイタ	2
26		SS-7111110-TP	SCREW 11/64-40 L=10.5		メノオウエ 11/64-40 L=10.5	8

Note (注記) #01..... For Indicated meter      メートル表示用

#02..... For Indicated Inch                      インチ表示用

#03..... For line tripping socket                  20mm 線門用

#04..... For line tripping socket                  20mm 線門用

4. WIPER CYLINDER COMPONENTS

ワイパーシリンダー関係

WIPER CYLINDER COMPONENTS

21-22-23

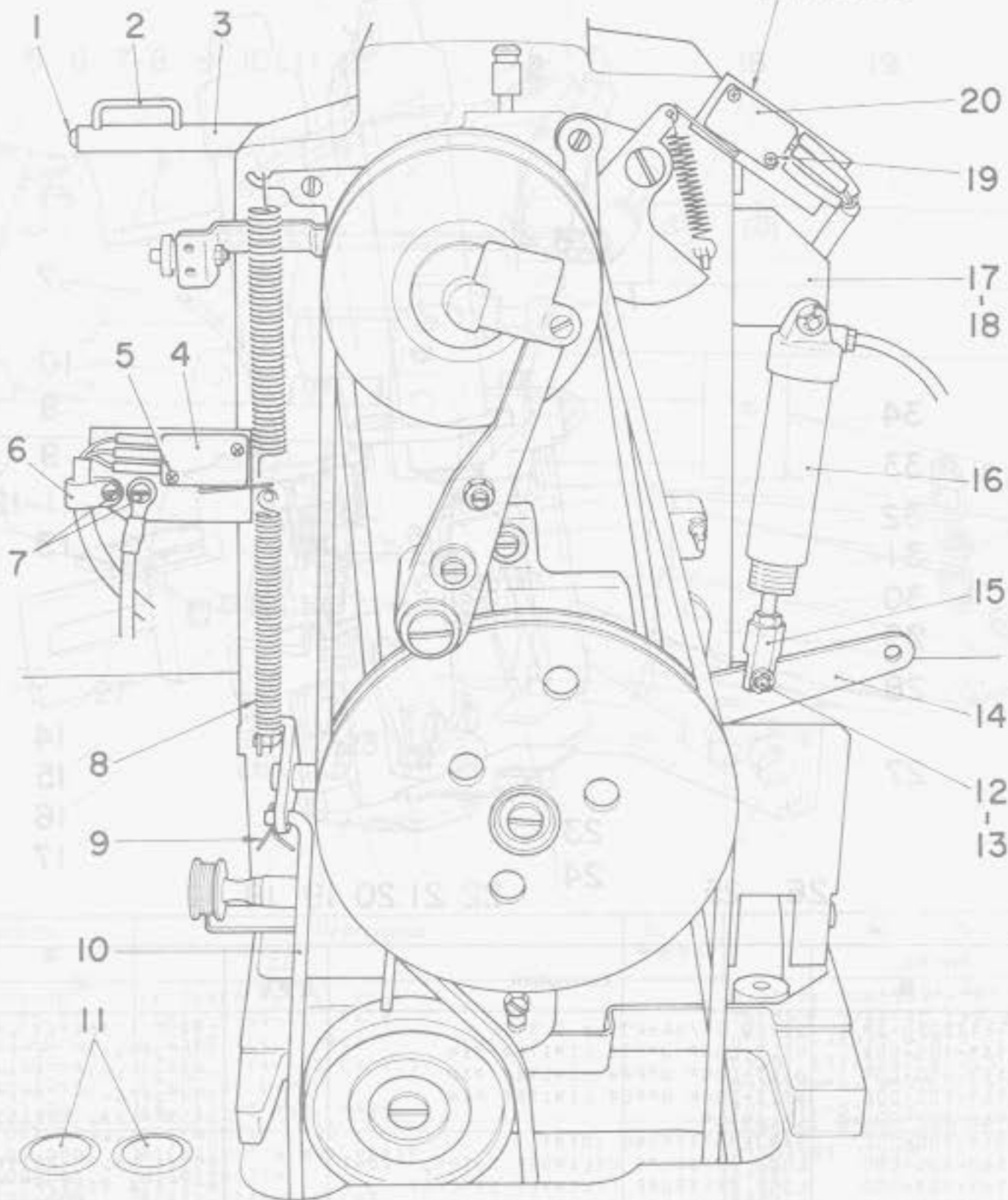

Ref. No.	Note 注記	Part No. 品番	Description	E. C. 変更年月	品名	Amt. Req. 数量
1		SS-8150810-5P	SCREW 15/64-28 L=8		トメネジ 15/64-28 L=7.5	1
2		G5020-500-000	BELT-LOOP GUIDE		ルーフガイド	1
3		G5030-103-000	BELT-LOOP GUIDE BAR		ルーフガイド棒	1
4		G5051-500-000	MICROSWITCH		スイッチ	1
5		SM-4862001-SC	SCREW M2.6 L=20		ナメネジ M2.6 L=20	2
6		D2120-555-C00	NYLON CLAMP		ナイロン クランプ	1
7		SS-7090710-SP	SCREW 9/64-40 L= 6.8		マルヒラネジ 9/64-40 L=6.8	2
8		G5034-103-000	TENSION SPRING		シトウレバ - モトシバネ	1
9		G5027-100-000	SPRING PIN		ワリピン	1
10		G5010-103-000	CONNECTING ROD		シトウシリンダ リンク棒	1
11		G5038-100-000	SCREW		シトウ シリンダ - トメネジ	2
12		G5274-100-000	CYLINDER HOLDING PIN		トメピン	1
13		RE-0400000-K0	SNAP RING 4		Eカクストメワ 4	1
14		G5033-103-000	LOWERING LEVER		オシカケレバ	1
15		G5007-103-000	WIPER CYLINDER BRACKET		イト2ルメシリンダ ケキカネ	1
16		G5056-500-000-A	CYLINDER		シリンダ - (ワ 16X50)	1
17		G5008-103-000	WIPER CYLINDER BASE		イト2ルメシリンダ トメネジ	1
18		SM-6051202-SP	SCREW M5X0.8 L=12		ロツカクアチネジ M5X0.8 L=12	2
19		SM-4862001-SC	SCREW M2.5 L=20		ナメネジ M2.5 L=20	2
20		G5031-100-000	MICROSWITCH		スイッチ	1
21		G5127-103-000	SWITCH INSTALLING PLATE		ウエキエスライトコウイ SWトリツケイ	1
22		SS-7090710-SP	SCREW 9/64-40 L= 6.8		マルヒラネジ 9/64-40 L=6.8	2
23		WP-0450801-SD	WASHER 4.5X10.0X0.3		ヒラサカネ 4.5X10X0.3	2

# 5. BELT-LOOP RECEIVER COMPONENTS

ベルトループ受け関係

ES-SS-15

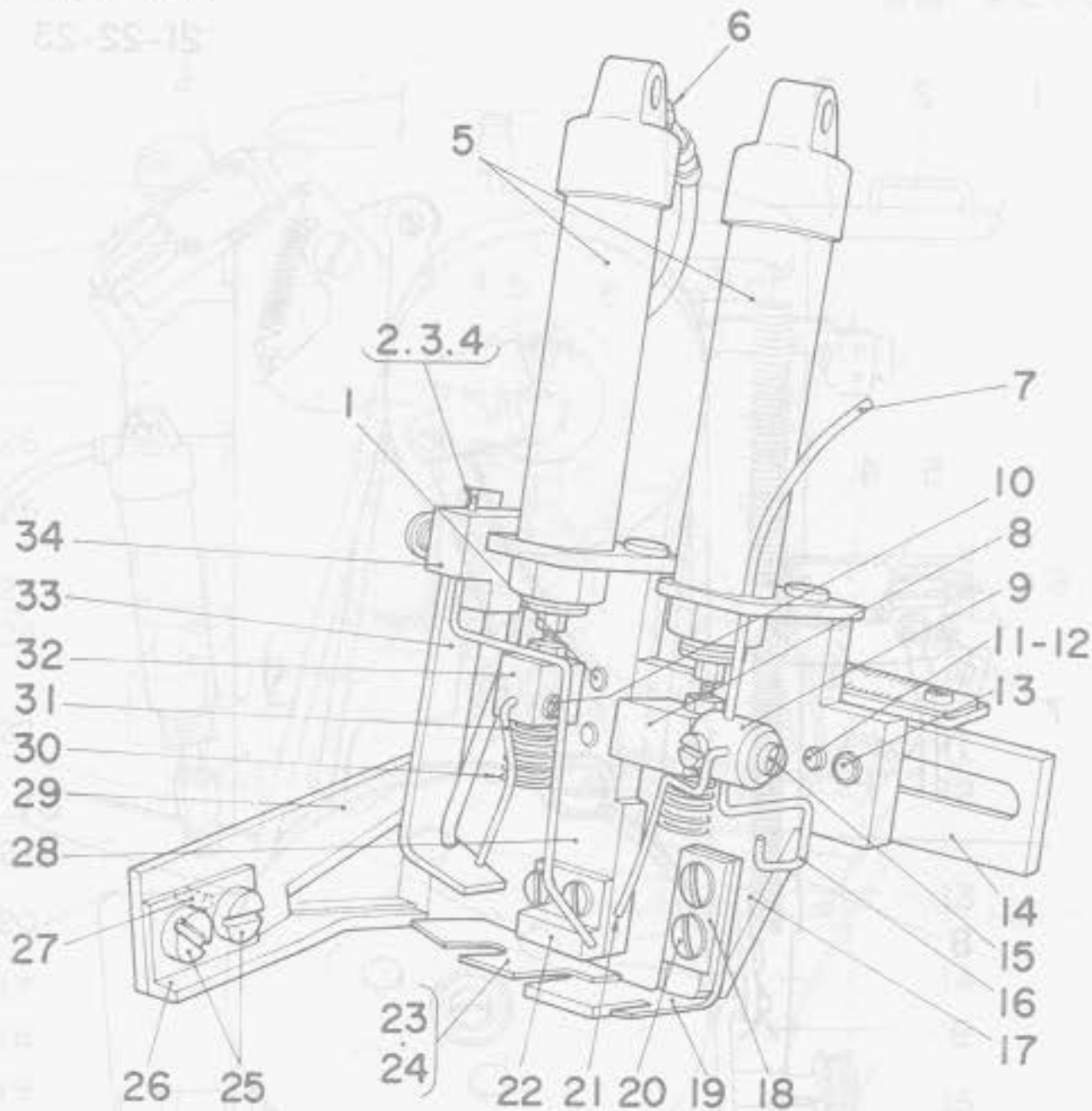

Ref. No.	Note 注記	Part No. 品番	Description	E.C. 変更年月	品名	Amt. Req. 数量
1		SS-6111010-SP	SCREW 11/64-40 L= 9.5		ヒラメジ 11/64-40 L=9.5	2
2	#01	G5153-100-00A	BELT-LOOP UPPER LIMITER PIN		クワハントループ ニゲットメカニクス	1
3	#02	G5153-100-00B	BELT-LOOP UPPER LIMITER PIN		クワハントループ ニゲットメカニクス	1
4	#03	G5153-100-00C	BELT-LOOP UPPER LIMITER PIN		クワハントループ ニゲットメカニクス	1
5		G5166-100-000-A	CYLINDER		シリンダー (タン 10X25)	2
6		G5019-100-000	BARBED FITTING JOINT		ハーブ ツキマ	2
7		G5160-100-000	LOOP PRESSURE CYLINDER GUIDE, FRONT		オサエマシ シリンダー-アソナイカ	1
8		G5169-103-000	LOOP PRESSURE CYLINDER BRACKET		ループオサエ マシシリンダー ブラケット	1
9		G5170-100-000	BELT-LOOP FRONT GUIDE SHAFT		マシ アンナイカマシシャフト	1
10		SS-4080610-SP	SCREW 1/8-44 L=6.4		ナット 1/8-44 L=6.4	2
11		G5162-103-000	BINDER LOCK NUT PLATE		ハインター アームメット	1
12		SS-7111410-SP	SCREW 11/64-40 L=14		ワルヒラメジ 11/64-40 L=14	2
13		PS-0500102-K5	SPRING PIN 5.0X10		スプリングピン 5X10	2
14		G5154-103-000	BINDER ADJUSTING RAIL		ハインター アジャスター	1
15		SS-4080610-SP	SCREW 1/8-44 L=6.4		ナット 1/8-44 L=6.4	2
16		G5153-103-000	BELT-LOOP PRESSURE GUIDE		ハントループ オサエカク	1
17		G5161-103-000	BINDER ADJUSTING ARM, FRONT		ハインター アジャスター (マシ)	1
18		G5164-100-00A	BINDER L-HEAD PLATE		ハインターヘッドプレート Lカサマシ	1
19		G5165-100-00A	LOOP FRONT RECEIVER		ループマシウケ	1
20		SS-7090710-SL	SCREW 9/64-40 L=6.8		ワルヒラメジ 9/64-40 L=6.8	4
21		G5171-100-000	BELT-LOOP FRONT GUIDE		ハントループ マシアンナイカ	1
22		G5157-122-000	BINDER L-HEAD PLATE, REAR		ハインター トリツケLカサマシ	1
23	#04	G5158-122-00A	LOOP REAR RECEIVER		ループウシロウケ	1
24	#05	G5158-122-00B	LOOP REAR RECEIVER		ループウシロウケ 60	1
25		SS-6111210-SP	SCREW 11/64-40 L=12		ヒラメジ 11/64-40 L=12	2
26		G5192-100-000	BELT-LOOP LOWER GUIDE		シタハントループ ニゲットメ	1
27		PS-0300242-K3	SPRING PIN 3.0X24		スプリングピン 3.0X24	1
28		G5156-103-000	BINDER ARM, REAR		ハインターアーム (ウシロ)	1
29		G5305-100-00A	UPPER KNIFE		ウケメシ (ハイン)	1
30		G5163-100-000	PRESSER SPRING		ハントループ オサエハ	2
31		G5173-100-000	BELT-LOOP REAR GUIDE		ハントループ ウシロアンナイカ	1
32		G5224-100-000	LOOP PRESSURE CYLINDER BRACKET		ループオサエウシロ シリンダーマシカ	1
33		G5151-100-000	BELT-LOOP UPPER LIMITER		ハントループ ニゲットメ	1
34		G5152-103-000	BELT-LOOP INSTALLING PLATE		クワハントループ ニゲットメトリツケ	1

Note (注記) #01..... For 55-62mm (2-11/64"-2-7/16") 55-62mm用

#02..... For 63-70mm (2-31/64"-2-3/4") 63-70mm用

#03..... For 71-78mm (2-51/64"-3-5/64") 71-78mm用

#04..... For 41-65mm (1-5/8"-2-9/16") 41-65mm用

#05..... For 80-78mm (3-1/8"-3-1/8") 80-78mm用

# 6. BELT-LOOP SUPPLY COMPONENTS

## ベルトループ供給関係

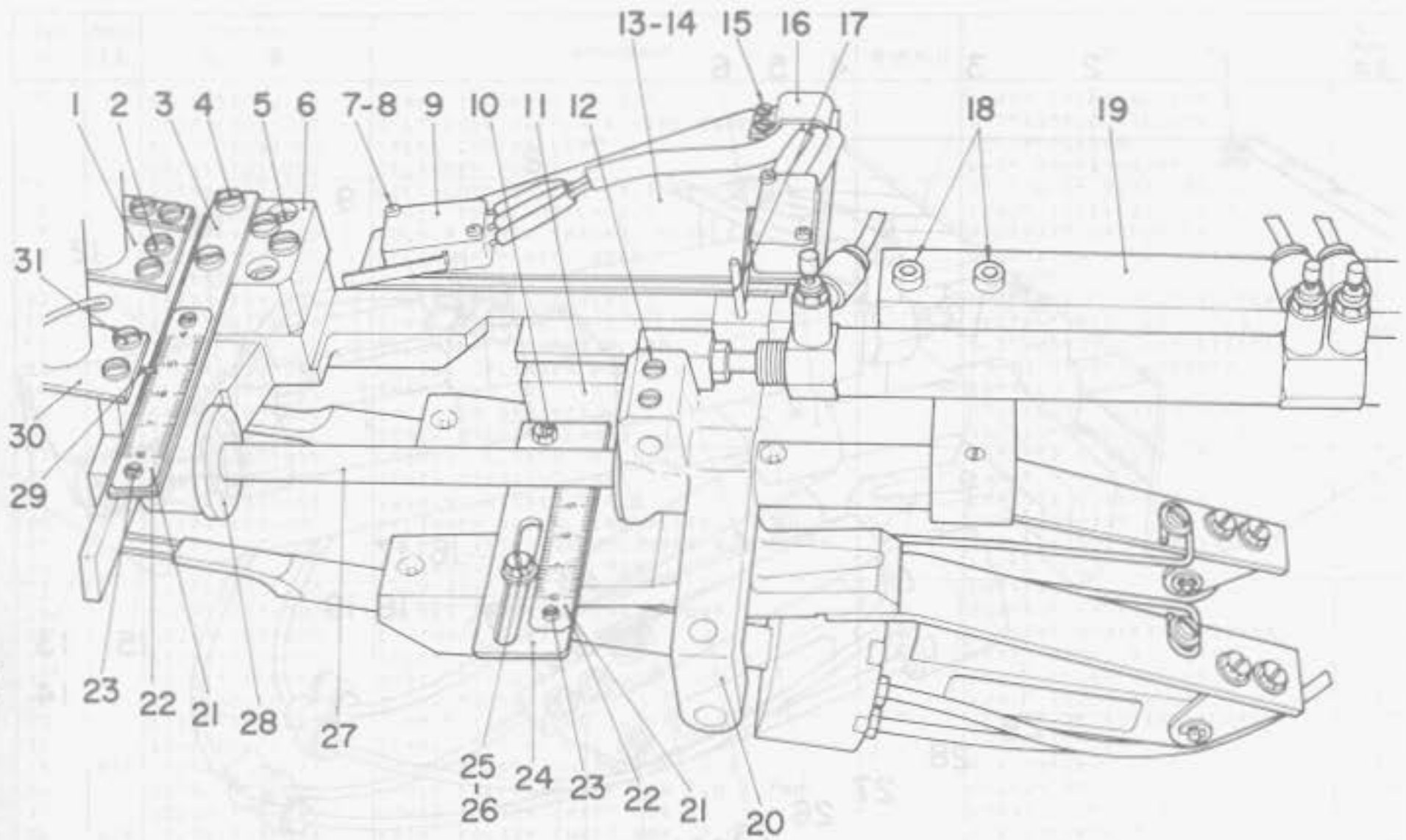

Ref. No.	Note 注記	Part No. 品番	Description	E. C. 変更年月	品名	Amt. Req. 数量
1		G5155-103-000	CYLINDER PLATE, REAR		ループオアヒ ヲシロシヨクニクニトツツクイフ	1
2		SS-7090710-SL	SCREW 9/64-40 L=6.8		ワシラツク 9/64-40 L=6.8	2
3		G5177-100-00A	BINDER SCALE BASE		ハインクニメヒイフ トクイ	1
4		SS-6111010-SP	SCREW 11/64-40 L= 9.5		ワシラツク 11/64-40 L=9.5	2
5		SM-6052002-TP	SCREW M5 L=20		ワシラツク M5X0.8 L=20	2
6		G5174-103-000	ADJUSTING RAIL BASE		アツクニメヒイフ トクイ	1
7		SM-4862001-SC	SCREW M2.6 L=20		ワシラツク M2.6 L=20	4
8		G5089-100-000	MICROSWITCH NUT PLATE		マイクロスイッチ ツツクイ	2
9		G5031-100-000	MICROSWITCH		スイッチ	2
10		G5027-100-000	SCREW 11/64-40 L=8		ワシラツク	2
11		G5183-103-000	BELT-LOOP SUPPLY CAM		ハインクニループ オツクニツクニクニ	1
12		SS-8150810-SP	SCREW 15/64-28 L=8		ワシラツク 15/64-28 L=7.5	3
13		G5181-103-000	MICROSWITCH PLATE		オツクニツクニクニクニ	1
14		SM-6051202-SP	SCREW M5X0.8 L=12		ワシラツク M5X0.8 L=12	2
15		SS-4080610-SP	SCREW 1/8-44 L=6.4		ワシラツク 1/8-44 L=6.4	2
16		G5058-500-000	CORD HOLDER		スイッチツクニツクニ	1
17		PS-0200122-KH	SPRING PIN 2.0X12		スプリングツクニ 2.0X12	1
18		SM-6052502-SP	SCREW M5 L=25		ワシラツク M5X0.8 L=25	2
19		G5269-103-000	CYLINDER BASE		ループオツクニツクニ	1
20		G5185-103-000	BELT-LOOP SUPPLY SLEEVE		ハインクニループ オツクニツクニ	1
21	#01	G5122-100-000	SCALE		メヒイフ (ツリ ツクニ)	2
22	#02	G5122-100-00A	SCALE		メヒイフ (ツリ ツクニ)	2
23		SS-6060220-SP	SCREW 3/32-56 L= 2.0		ワシラツク 3/32-56 L=2	4
24		G5255-122-000	CONNECTING PLATE		オツクニツクニツクニ	1
25		G5027-100-000	SCREW 11/64-40 L=8		ワシラツク	1
26		WP-0450801-S0	WASHER 4.5X10.0X0.8		ワシラツク 4.5X10X0.8	1
27		G5184-103-000	BELT-LOOP SUPPLY SLEEVE SHAFT		ハインクニループ オツクニツクニ	1
28		G5276-103-000	RUBBER PAD		ループオツクニツクニ	1
29		PS-0160122-KH	SPRING PIN 1.6X12		スプリングツクニ 1.6X12	1
30		G5159-100-000	LOOP PRESSURE CYLINDER PLATE, FRONT		ループオアヒ ツクニツクニ	1
31		SS-7090710-SL	SCREW 9/64-40 L=6.8		ワシラツク 9/64-40 L=6.8	2

Note(注記) #01..... For indicated meter  
 #02..... For indicated inch

メートル表示用  
 インチ表示用

7. BELT-LOOP FOLD COMPONENTS

ベルトループ折り曲げ関係

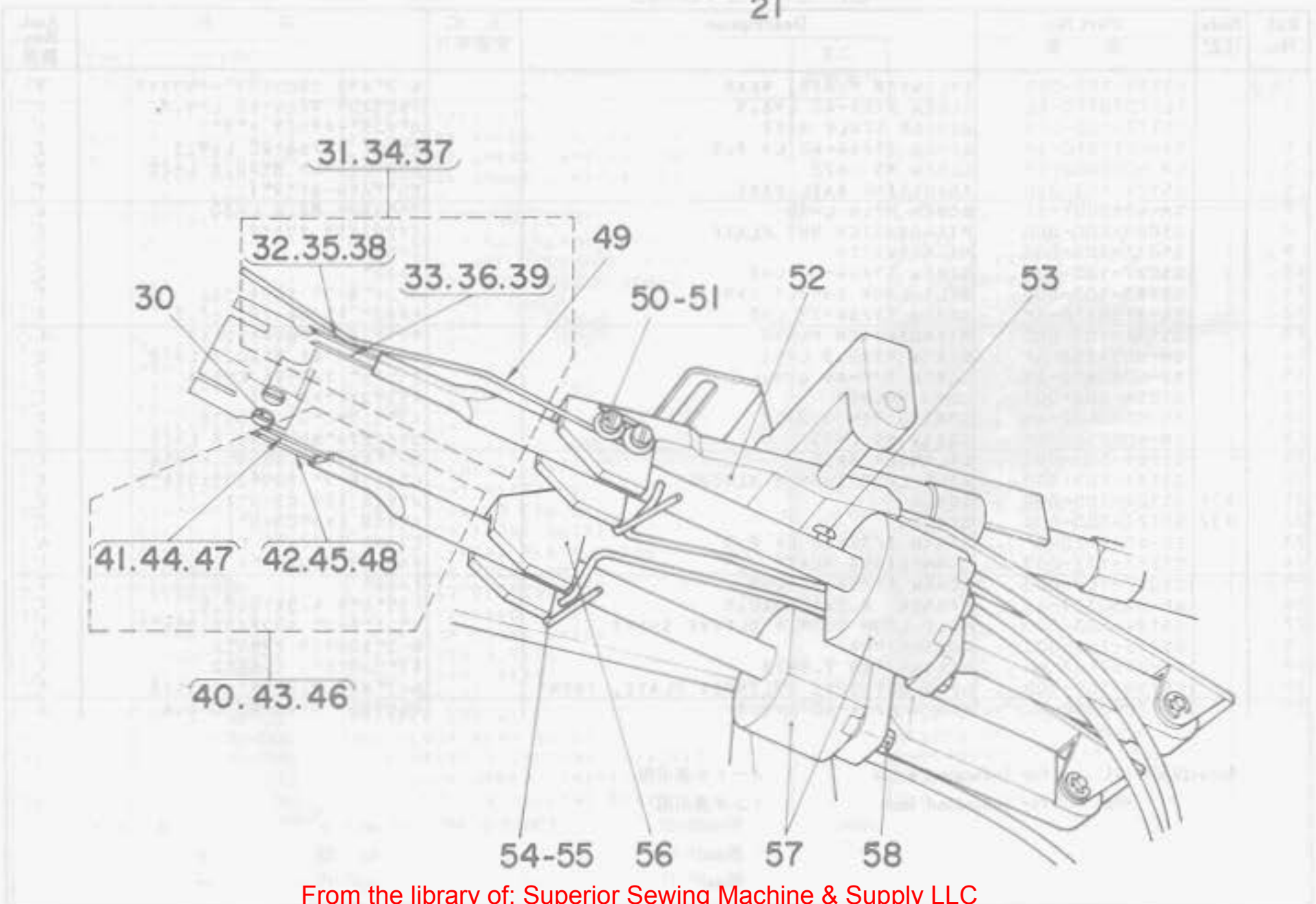
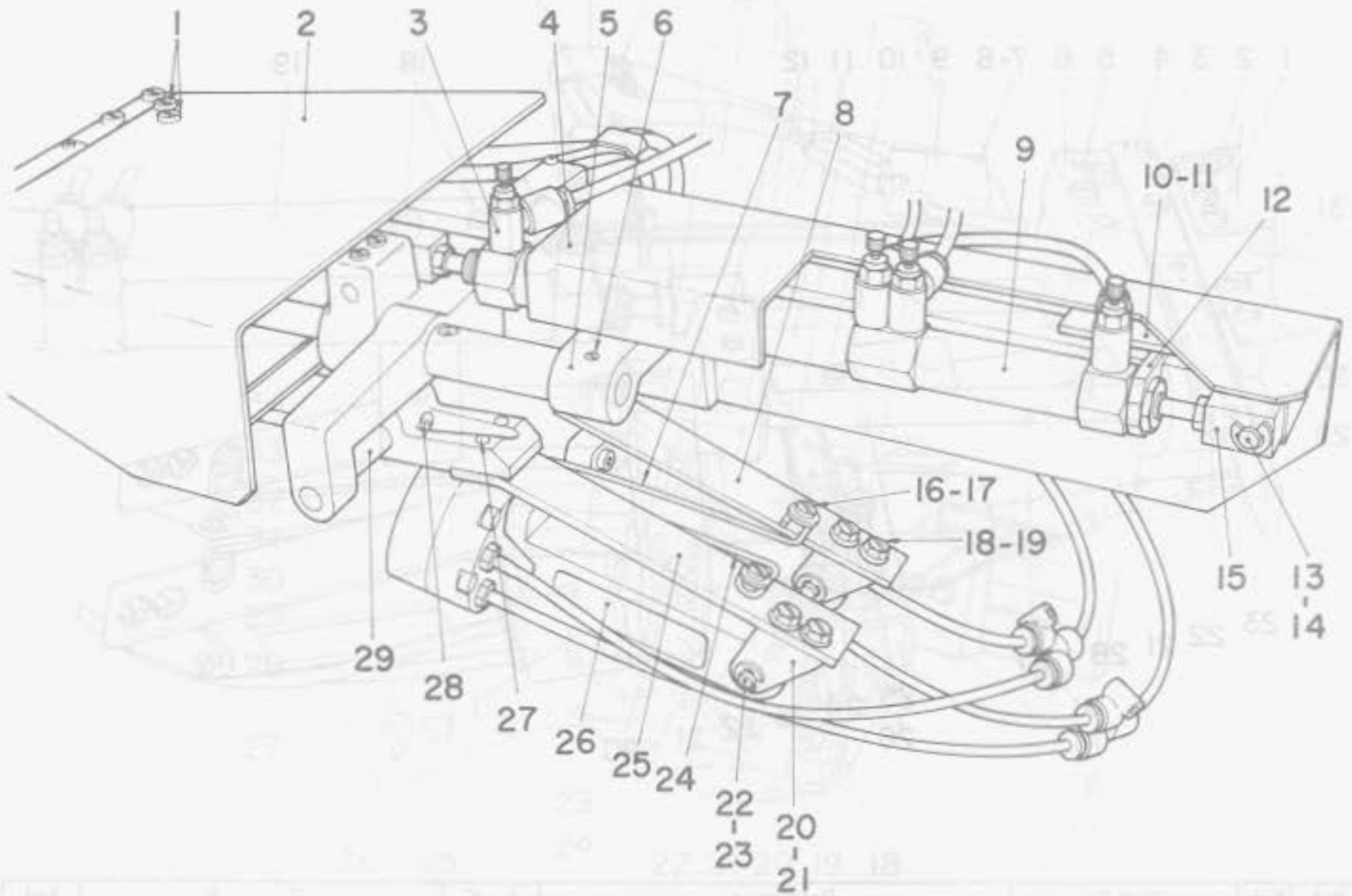

Ref. No.	Note 注記	Part No. 品番	Description	E.C. 変更年月	品名	Amt. Req. 数量
1		SS-6111010-SP	SCREW 11/64-40 L=9.5		ヒラメシ 11/64-40 L=9.5	2
2		G5277-103-000	BELT-LOOP SUPPLY SLEEVE COVER		ループ*キヨウキユウ メタルカバー	1
3		PC-0105080-00	SPEED CONTROLLER		スピード*コントローラ	4
4		G5264-103-000	CYLINDER COVER		ループ*キヨウキユウシリンダ* カバー	1
5		G5188-103-000	BELT-LOOP MOVING CYLINDER BASE		ベルト*ループ* 9/16*移動*シリンダ*	1
6		SS-8150510-TP	SCREW 15/64-28 L=4.7		トメメシ 15/64-28 L=4.7	1
7		G5272-103-000	FOLDER SHAFT SPRING, REAR		ウシロオリマカ* シヤフトツリハ*	1
8		G5265-103-000	CYLINDER PLATE, REAR		ウシロオリマカ* ロータ*タイ トリツカカ	1
9		PA-1508501-A0	AIR CYLINDER		エアーシリンダ*	1
10		G5273-103-000	CYLINDER GUIDE PLATE		ループ*キヨウキユウ シリンダ* アシガイカ	1
11		SS-7090710-SP	SCREW 9/64-40 L=6.8		マルヒラメシ 9/64-40 L=6.8	2
12		G5274-103-000	CYLINDER STOPPER PLATE		ループ*キヨウキユウ シリンダ* フレットメカ*	1
13		G5186-100-000	MOVING CYLINDER PIN		キヨウキユウシリンダ* レンケツカ*	1
14		RE-0500000-K0	SNAP RING 5		エカ*クワメワ 5	1
15		G5193-103-000	CYLINDER BRACKET		ベルト*ループ* キヨウキユウシリンダ*	1
16		SS-7090710-SL	SCREW 9/64-40 L=6.3		マルヒラメシ 9/64-40 L=6.3	2
17		WP-0450801-S0	WASHER 4.5X10.0X0.8		ヒラメシ*カ* 4.5X10X0.8	2
18		G5027-100-000	SCREW 11/64-40 L=8		トメメシ	4
19		WP-0450801-S0	WASHER 4.5X10.0X0.8		ヒラメシ*カ* 4.5X10X0.8	4
20		G5273-100-000	CYLINDER INSTALLING PLATE		2ヤマ トリツカカ*	2
21		G5275-100-000	FOLDER ROTATION CYLINDER NUT PLATE		オリマカ*シリンダ* トリツカカ*ナツト	2
22		G5274-100-000	CYLINDER HOLDING PIN		トメピン	2
23		RE-0400000-K0	SNAP RING 4		エカ*クワメワ 4	4
24		G5271-103-000	FOLDER SHAFT SPRING, FRONT		マエオリマカ* シヤフトツリハ*	1
25		G5263-103-000	CYLINDER PLATE, FRONT		マエオリマカ* ロータ*タイ トリツカカ	1
26		G5266-103-000	CYLINDER BASE		オリマカ* シヤフトロ*タイ	2
27		SS-6111010-SP	SCREW 11/64-40 L=9.5		ヒラメシ 11/64-40 L=9.5	4
28		SS-8150810-SP	SCREW 15/64-28 L=8		トメメシ 15/64-28 L=7.5	1
29		G5187-103-000	SUPPLY CAM LEVER SHAFT		ベルト*ループ* キヨウキユウカムレバ*	1
30		SS-6080410-SP	SCREW 1/8-44 L=4		ヒラメシ 1/8-44 L=4	2
31	#01	G5254-103-00A	FRONT FOLDER SHAFT ASM. 2.5		マエオリマカ*シヤフト ク*	1
32		G5290-100-000	UPPER FOLDER SHAFT PIN 2.0 2.7MM		ウツシヤフト ピン	(1)
33		G5253-100-000	LOWER FOLDER SHAFT PIN		シタオリマカ* シヤフトピン	(1)
34	#02	G5255-103-00A	FRONT FOLDER SHAFT ASM. 2.0		マエオリマカ*シヤフト ク*	1
35		G5291-100-00A	REAR FOLDER SHAFT 2.0		ウシロ オリマカ*シヤフト	(1)
36		G5253-100-000	LOWER FOLDER SHAFT PIN		シタオリマカ* シヤフトピン	(1)
37	#03	G5256-103-00A	FRONT FOLDER SHAFT ASM. 3.2		マエオリマカ*シヤフト ク*	1
38		G5295-100-000	PIN 3.2MM		ウツシヤフトピン	(1)
39		G5291-100-00B	REAR FOLDER SHAFT 3.2 2.7MM		ウシロ オリマカ*シヤフト	(1)
40	#01	G5254-103-00B	REAR FOLDER SHAFT ASM. 2.5		ウシロオリマカ*シヤフト ク*	1
41		G5290-100-000	UPPER FOLDER SHAFT PIN 2.0 2.7MM		ウツシヤフト ピン	(1)
42		G5253-100-000	LOWER FOLDER SHAFT PIN		シタオリマカ* シヤフトピン	(1)
43	#02	G5255-103-00B	REAR FOLDER SHAFT ASM. 2.0		ウシロオリマカ*シヤフト ク*	1
44		G5291-100-00A	REAR FOLDER SHAFT 2.0		ウシロ オリマカ*シヤフト	(1)
45		G5253-100-000	LOWER FOLDER SHAFT PIN		シタオリマカ* シヤフトピン	(1)
46	#03	G5256-103-00B	REAR FOLDER SHAFT ASM. 3.2		ウシロオリマカ*シヤフト ク*	1
47		G5295-100-000	PIN 3.2MM		ウツシヤフトピン	(1)
48		G5291-100-00B	REAR FOLDER SHAFT 3.2 2.7MM		ウシロ オリマカ*シヤフト	(1)
49		G5251-100-000	FRONT AUXILIARY GUIDE PIN		マエアシヨ ガイカ*	1
50		SS-7090510-SP	SCREW 9/64-40 L=4.6		マルヒラメシ 9/64-40 L=4.6	2
51		WP-0450801-S0	WASHER 4.5X10.0X0.8		ヒラメシ*カ* 4.5X10X0.8	2
52		G5267-103-000	FRONT FOLDER SHAFT SLEEVE		マエオリマカ* シヤフトメタル	1
53		SS-7090710-SL	SCREW 9/64-40 L=6.8		マルヒラメシ 9/64-40 L=6.8	2
54		G5278-103-000	FOLDER SHAFT LOWER STOPPER		オリマカ*シヤフト シヤフトツバ*	2
55		SS-4090515-SP	SCREW 9/64-40 L=5		マ*メシ 9/64-40 L=5	2
56		G5268-103-000	REAR FOLDER SHAFT SLEEVE		ウシロオリマカ* シヤフトメタル	1
57		G5262-103-000	ROTARY ACTUATOR		オリマカ* ロータリーアクチエタ	2
58		SM-6043202-TP	SCREW M4X0.7 L=32		ロツカクアナボルト M4X0.7 L=32	4

Note (注記) #01..... For 2.5mm (3/32") 2.5mm用 (標準)  
 (Standard) (標準)  
 #02..... For 2.0mm (5/64") 2.0mm用 (ろす物用)  
 (For light weight materials) (ろす物用)  
 #03..... For 3.2mm (1/8") 3.2mm用 (厚物用)  
 (For heavy weight materials) (厚物用)



8. BELT-LOOP FEED COMPONENTS

ベルトループ送り出し関係

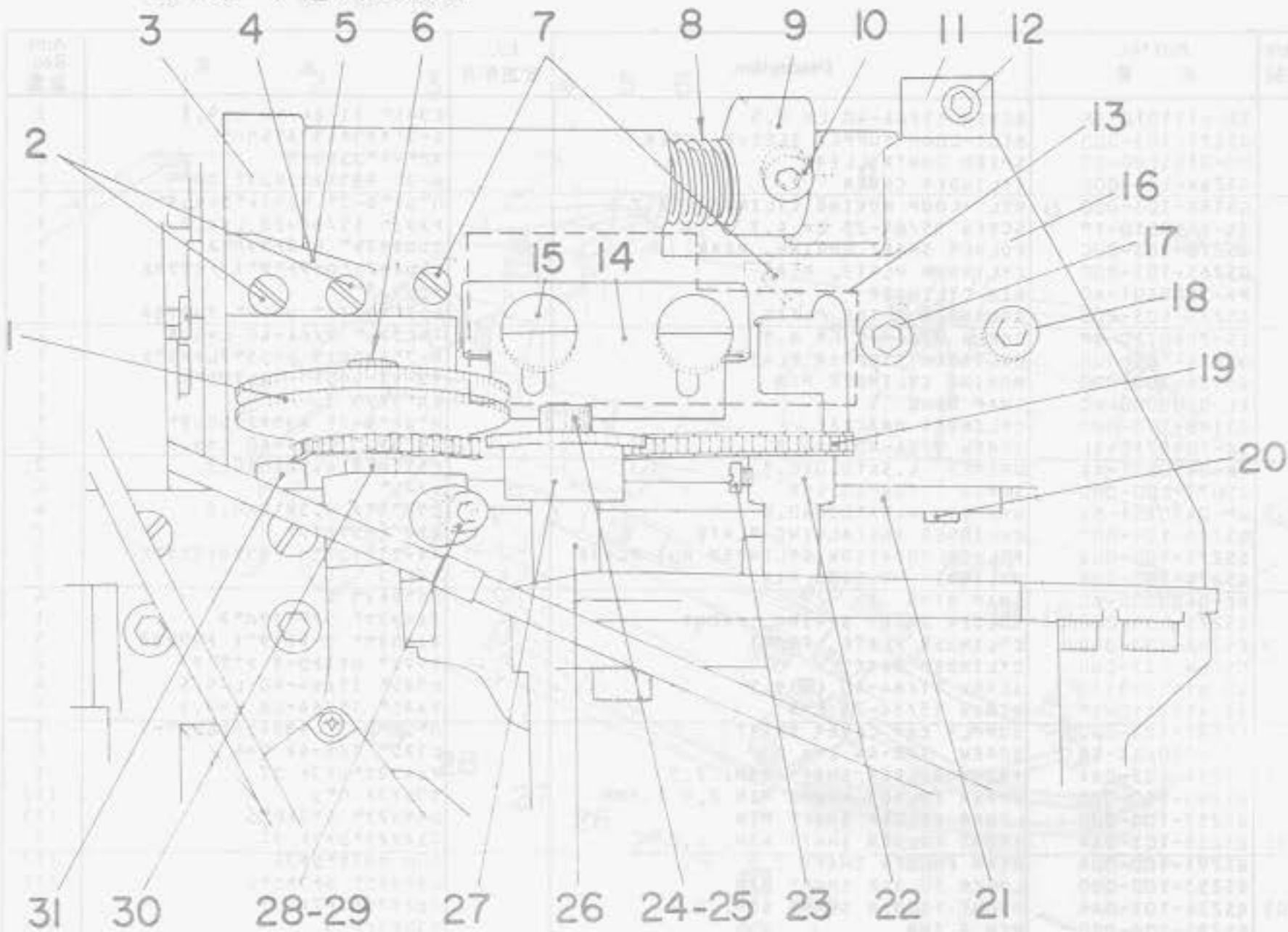

Ref. No.	Note 注記	Part No. 品番	Description	E. C. 変更年月	品名	Amt. Req. 数量
1		G5712-100-0A0	ROLLER ASM.		オクリタシ ロール アセン	1
2		SS-7090710-SL	SCREW 9/64-40 L=6.8		スクリュー 9/64-40 L=6.8	2
3		G5303-100-00A	UPPER KNIFE ROD		ウッパ ナイフ ロッド	1
4		G5701-100-000	LOWER KNIFE		ロウワ ナイフ (ヒョウシ) 100	1
5	#01	G5701-100-00A	LOWER KNIFE		ロウワ ナイフ (チヨウコ)	1
6		SM-6052002-TP	SCREW M5 L=20		ロツカクアサキネット M5X0.8 L=20	1
7		SS-7090510-SP	SCREW 9/64-40 L=4.6		スクリュー 9/64-40 L=4.6	2
8		G5307-100-000	UPPER KNIFE ROD SPRING		ウッパ ナイフ ロッド スプリング	1
9		G5310-100-000	UPPER KNIFE SHAFT LEVER		ウッパ ナイフ シャフト レバー	1
10		SM-6052002-TP	SCREW M5 L=20		ロツカクアサキネット M5X0.8 L=20	1
11		G5706-100-000	LEVER SHAFT COLLAR		ロウワ レバー シャフト コラー	1
12		SM-8060602-TP	SCREW M3X6		トメネジ M3 L=6	2
13		G5721-100-0A0	ADJUSTING BINDER ASM.		アジャスタビンドアセン	1
14		G5722-100-000	TRAVELLING GAUGE		ハインター イトシヨウキ	(1)
15		G5723-100-000	SCREW		ハインター ハンチメネジ	(2)
16		G5302-103-000	LOOP FEEDING BASE		オクリタシ ベース	1
17		SM-6061552-SP	SCREW M6 L=15		ロツカクアサキネット M6 L=15	1
18		SM-6063012-CP	SCREW M5 L=30		ロツカクアサキネット M6 L=30	1
19		G5708-100-000	MICROCHAIN		マイクロチェイン	1
20		G5705-100-000	LOOP FEEDING ROLLER LEVER SHAFT		オクリタシ ロール レバー シャフト	1
21		G5713-103-000	LOOP FEEDING ROLLER LEVER		オクリタシ ロール レバー	1
22		G5718-100-000	MOTOR SPROCKET		モーター オクリタシ モーター スプロケット	1
23		SS-4080610-SP	SCREW 1/8-44 L=6.4		ナハネジ 1/8-44 L=6.4	2
24		SM-6052802-TP	SCREW M5X0.8 L=28		ロツカクアサキネット M5X0.8 L=28	1
25		B2107-816-000	WASHER		ワッシャー	1
26		G5716-100-000	COLLAR		チーカン スプロケット ハンリング コラー	1
27		G5714-100-0A0	ROLLER ASM.		チーカン スプロケット アセン	1
28		SM-6044052-TP	SCREW M4 L=40		ロツカクアサキネット M4X0.7 L=40	1
29		SS-4080610-SP	SCREW 1/8-44 L=6.4		ナハネジ 1/8-44 L=6.4	1
30		G5713-100-000	COLLAR		ロール ハンリング コラー	1
31		SM-6051202-TP	SCREW M5X0.8 L=12		ロツカクアサキネット M5X0.8 L=12	2

Note (注記) #01..... Special order part (Cemented carbide) 特別注文部品 (超硬)

# 9. BELT-LOOP SUPPLY BASE COMPONENTS

## ベルトループ供給土台関係

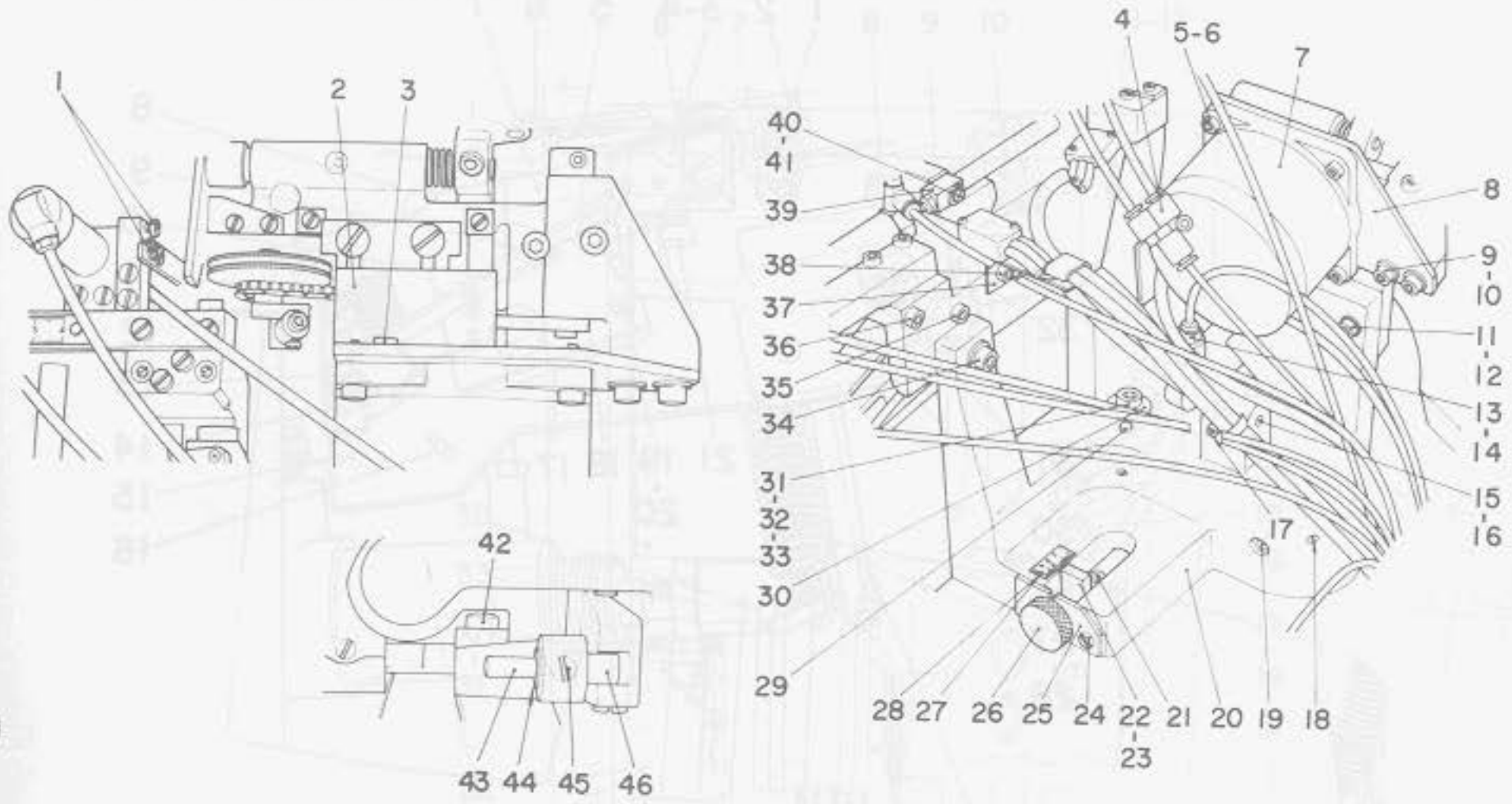

Ref. No.	Note	Part No. 品番	Description	E.C. 変更年月	品名	Amt. Req. 数量
1		SS-7090710-SL	SCREW 9/64-40 L=6.3		スクリュー 9/64-40 L=6.3	3
2		G5717-103-000	CHAIN COVER		チェーンカバー	1
3		SS-7090510-SP	SCREW 9/64-40 L=4.6		スクリュー 9/64-40 L=4.6	1
4		PJ-3080400-02	QUICK COUPLING		ワンタッチクランプ	5
5		SM-6051602-TP	SCREW M5X0.8 L=16		ロツクアタネルト M5X0.8 L=16	3
6		92107-816-000	WASHER		ワッシャー	3
7		G5709-100-0A0	LOOP FEEDING MOTOR ASM.		ループモーターモジュール	1
8		G5710-103-000	LOOP FEEDING MOTOR PLATE		ループモーターモジュールプレート	1
9		SM-6061002-TP	SCREW M6 L=10		ロツクアタネルト M6 L=10	2
10		WP-0651001-S8	WASHER		ワッシャー M6	2
11		SM-6062002-TP	SCREW M6 L=20		ロツクアタネルト M6 L=20	2
12		WP-0651001-S8	WASHER		ワッシャー M6	2
13		G5019-100-000	BARBED FITTING JOINT		ハーフツマミ	1
14		GHP-03525000	BUSHING PT 1/8-M5		ブッシング PT1/8-M5	1
15		G5352-103-000	CYLINDER PIN		シリンダーピン	1
16		RE-0400000-K0	SNAP RING 4		スナップリング 4	1
17		SM-6061002-TP	SCREW M6 L=10		ロツクアタネルト M6 L=10	1
18		SS-8151550-SP	SCREW 15/64-28 L=15		スクリュー 15/64-28 L=15	2
19		SM-6061552-SP	SCREW M6 L=15		ロツクアタネルト M6 L=15	4
20		G5368-103-000	DEVICE BASE		ソウチトリツケベース	1
21		SM-6067552-CP	SCREW M6 L=7.5		ロツクアタネルト	2
22		G5384-103-000	NUT PLATE		ナットプレート	1
23		G5382-103-000	RAIL		レール	1
24		SS-6111010-SP	SCREW 11/64-40 L=9.5		スクリュー 11/64-40 L=9.5	2
25		G5004-122-000	PLATE		プレート	1
26		G5383-103-000	KNOB		ノブ	1
27	#01	G5370-100-000	SCALE		メソリヤ	1
28	#02	G5370-100-00A	SCALE		メソリヤ	1
29		G5373-100-000	SCREW		ソウチトリツケベース	2
30		G5371-100-000	DEVICE BASE LOCK SHAFT		ソウチトリツケベースロックシャフト	2
31		G5370-103-000	MOUNTING BOLT		ソウチトリツケベース	2
32		G5381-103-000	DEVICE BASE NUT PLATE		ソウチトリツケベースナットプレート	1
33		G5383-100-000	DEVICE BASE LOCK NUT		ソウチトリツケベースロックナット	1
34		SM-6052002-TP	SCREW M5 L=20		ロツクアタネルト M5X0.8 L=20	2
35		SM-6052002-TP	SCREW M5 L=20		ロツクアタネルト M5X0.8 L=20	2
36		SM-6051202-TP	SCREW M5X0.8 L=12		ロツクアタネルト M5X0.8 L=12	2
37		G5275-103-000	BELT-LOOP SUPPLY GUIDE PLATE		ループモーターモジュールガイドプレート	1
38		SM-6051002-SP	SCREW M5 L=10		ロツクアタネルト M5X0.8 L=10	2
39		G5193-103-000	CYLINDER BRACKET		シリンダーホルダー	1
40		G5195-100-000	CYLINDER CONNECTING PIN		シリンダー接続ピン	1
41		RE-0500000-K0	SNAP RING 5		スナップリング 5	1
42		SS-7111410-SP	SCREW 11/64-40 L=14		スクリュー 11/64-40 L=14	1
43		G5280-100-000	BELT-LOOP SUPPLY CAM SHAFT		ベルトループ供給カムシャフト	1
44		RE-0500000-K0	SNAP RING 5		スナップリング 5	1
45		SS-8150910-SP	SCREW 15/64-28 L=8		スクリュー 15/64-28 L=8	1
46		G5281-100-000	BELT-LOOP SUPPLY CAM BALL		ベルトループ供給カムボール	1

Note (注記) #01..... From the library of: Superior Sewing Machine & Supply LLC

#02..... For indicated inch インチ表示用

10. JOINTED BELT-LOOP DETECT COMPONENTS

ベルトループ継目検出関係

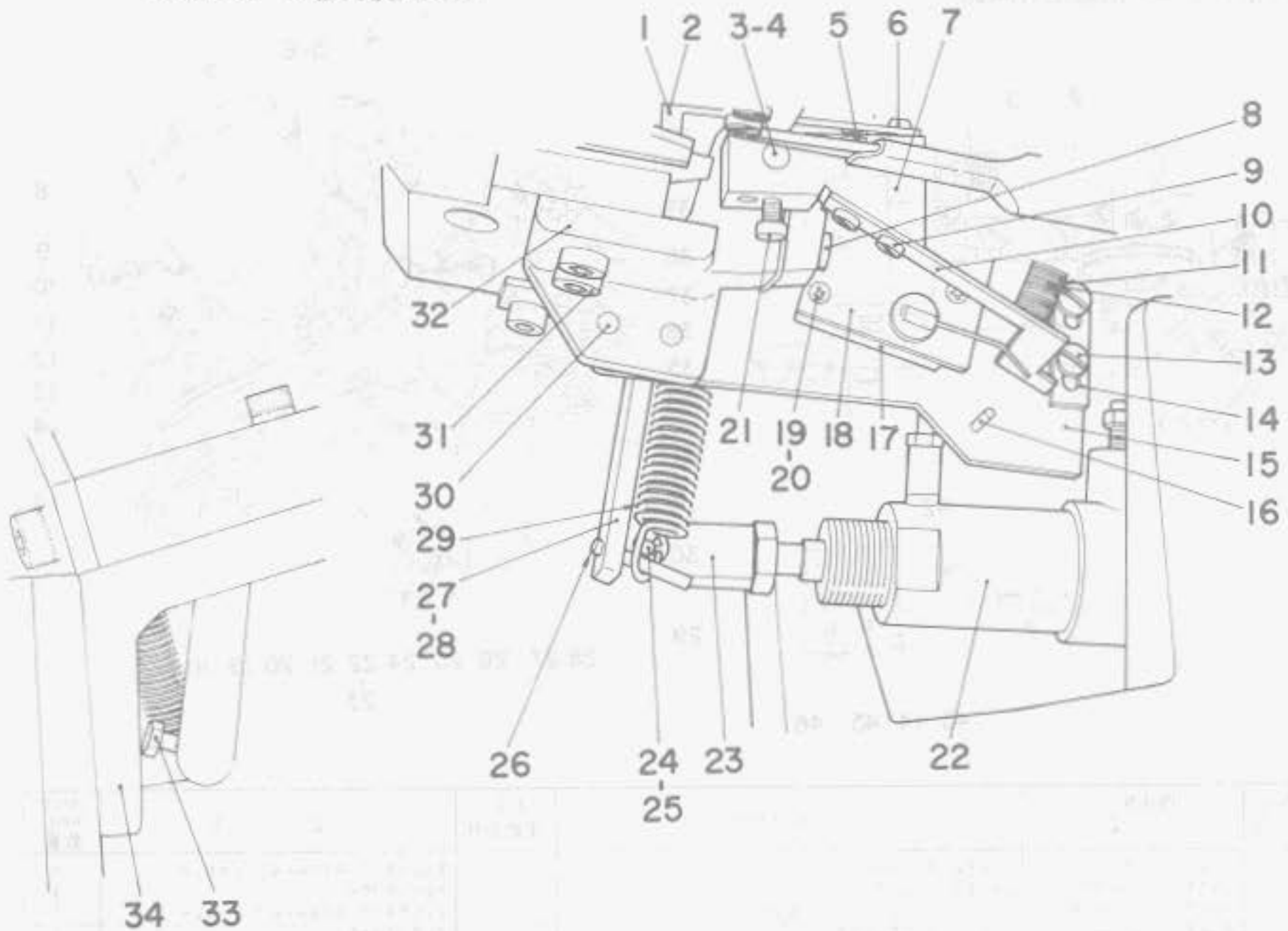

Ref. No.	Note	Part No. 品番	Description	E. C. 変更年月	品名	Amt. Req. 数量
1		G5362-100-000	DETECTOR ADJUSTING SPRING		ツキメカンシ17ツキワエ フヨ-セイイタ	1
2	#01	G5362-100-00A	DETECTOR ADJUSTING SPRING A		ツキメカンシ17 ツキワエヨ-セフイタ A	1
3		G5354-100-00A	SENSOR SHAFT BEARING		ツキメカンシ17ツキワフト ハ*アリンク*	2
4		G5354-100-00B	SENSOR SHAFT		ツキメカンシ17ツメタタ シヤフト	1
5		G5364-100-000	LOOP SENSOR REGULATING SPRING		ツキメカンシ17ツキワエ フヨ-セイハ*ネ	1
6		SS-7090710-SL	SCREW 9/64-40 L=6.8		ツキメカンシ* 9/64-40 L=6.8	2
7		G5360-103-000	DETECTOR LEVER BASE		ツキメカンシ17 レハ*9*イ	1
8		SS-7090710-SL	SCREW 9/64-40 L=6.8		ツキメカンシ* 9/64-40 L=6.8	1
9		SS-4080610-SP	SCREW 1/8-44 L=6.4		ツキメカンシ* 1/8-44 L=6.4	2
10		G5363-103-000	DETECTOR LEVER		ツキメカンシ17 レハ*-	1
11	#01	G5366-103-000	DETECTOR LEVER SPRING		ツキメカンシ17 ツキワリハ*ネ(コ*ヤク)	1
12		G5366-100-00A	DETECTOR LEVER SPRING		ツキメカンシ17 ツキワリハ*ネ フヨ-	1
13		SS-7090710-SL	SCREW 9/64-40 L=6.8		ツキメカンシ* 9/64-40 L=6.8	2
14		G5361-103-000	LEVER SPRING BRACKET		ツキメカンシ17 レハ*-ハ*ネカク	1
15		G5359-103-000	DETECTOR MOUNTING BASE		ツキメカンシ17 スイツチ*タ*イ	1
16		G5367-100-000	DETECTOR LEVER PIN		ツキメカンシ17 レハ*-ピン	2
17		G5357-103-000	MICROSWITCH		ツキメカンシ17 スイツチ	1
18		G5356-103-000	DETECTOR COVER		ツキメカンシ17 スイツチカハ*-	1
19		SM-4861601-SC	SCREW M2.6 L=16		ツキメカンシ* M2.6 L=16	2
20		G5089-100-000	MICROSWITCH NUT PLATE		ツキメカンシ17 ツキワリ	1
21		SS-7090920-SP	SCREW 9/64-40 L= 8.5		ツキメカンシ* 9/64-40 L=8.5	1
22		G5021-100-00B-A	CYLINDER		ツキメカンシ* (ツク 20X25)	1
23		G5351-100-00B	UPPER KNIFE CYLINDER BRACKET		ツキメカンシ* メスリシヤ*ツキカ*ネ	1
24		G5315-100-00A	UPPER KNIFE LEVER PIN		ツキメカンシ* ピン	1
25		RE-0300000-KD	SNAP RING 3		ツキメカンシ* 3	1
26		PS-0300201-KP	SPRING PIN 3.0X20		ツキメカンシ* 3.0X20	1
27		G5704-100-000	SPRING L-HEAD RACK		ツキメカンシ* レハ*タイ	1
28		SM-6051602-TP	SCREW M5X0.8 L=16		ツキメカンシ* M5X0.8 L=16	2
29		G5707-100-000	LOOP FEEDING ROLLER SPRING		ツキメカンシ* ローラ-ツキハ*ネ	1
30		SM-6052002-TP	SCREW M5 L=20		ツキメカンシ* M5X0.8 L=20	2
31		SM-6051202-TP	SCREW M5X0.8 L=12		ツキメカンシ* M5X0.8 L=12	2
32		G5355-100-000	DETECTOR BASE		ツキメカンシ17 ト*ク*イ	1
33		G5027-100-000	SCREW 11/64-40 L=8		ツキメカンシ* ト*ク*イ	1
34		G5711-103-000	LOOP FEEDING L-HEAD BASE		ツキメカンシ* ローラ-ツキハ*ネ	1

Note(注記) #01..... Special order part

特別注文部品



12. TABLE & PNEUMATIC COMPONENTS

脚卓・空圧関係

STANDARD X108 JOMIYO-11

脚卓・空圧関係

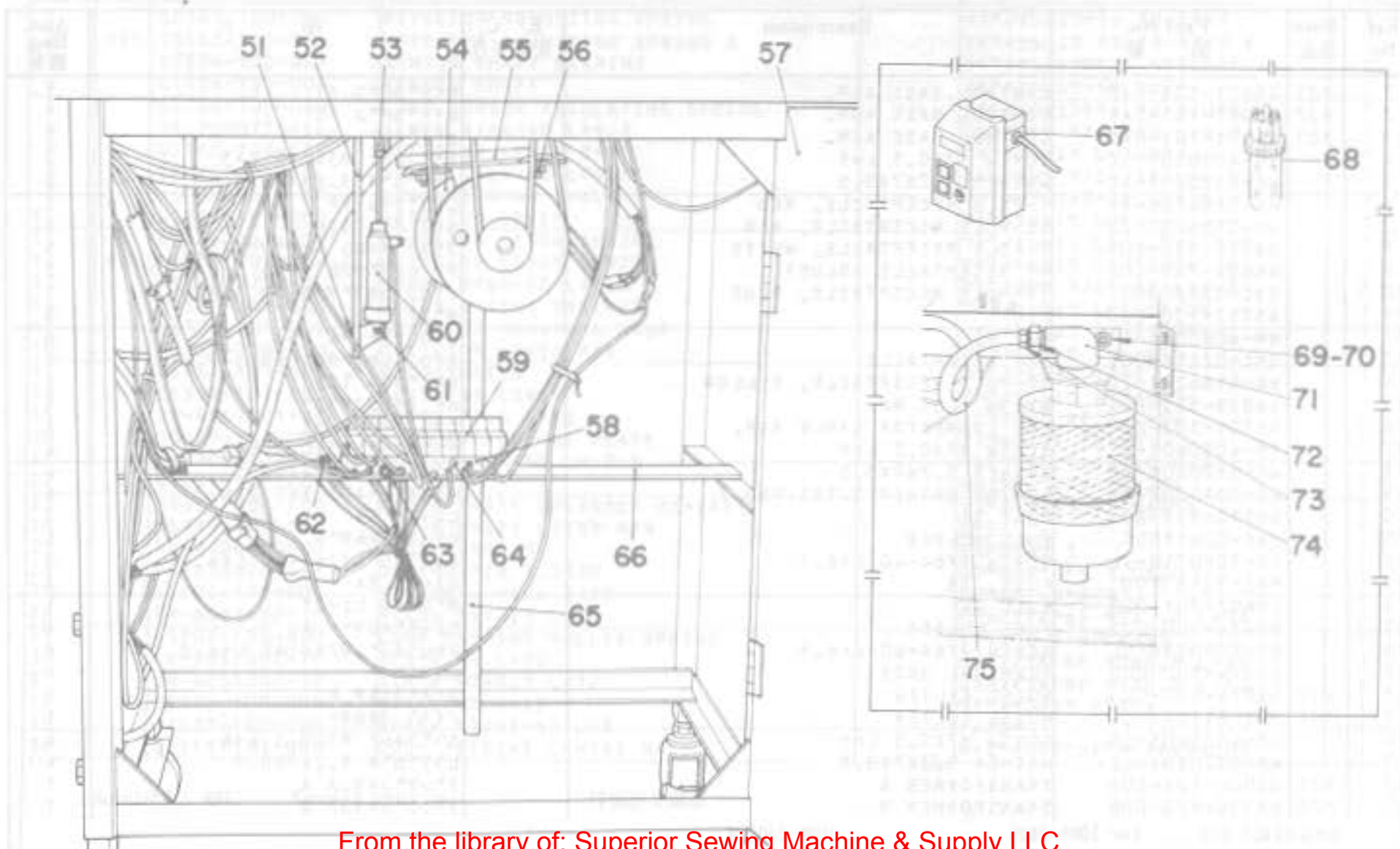
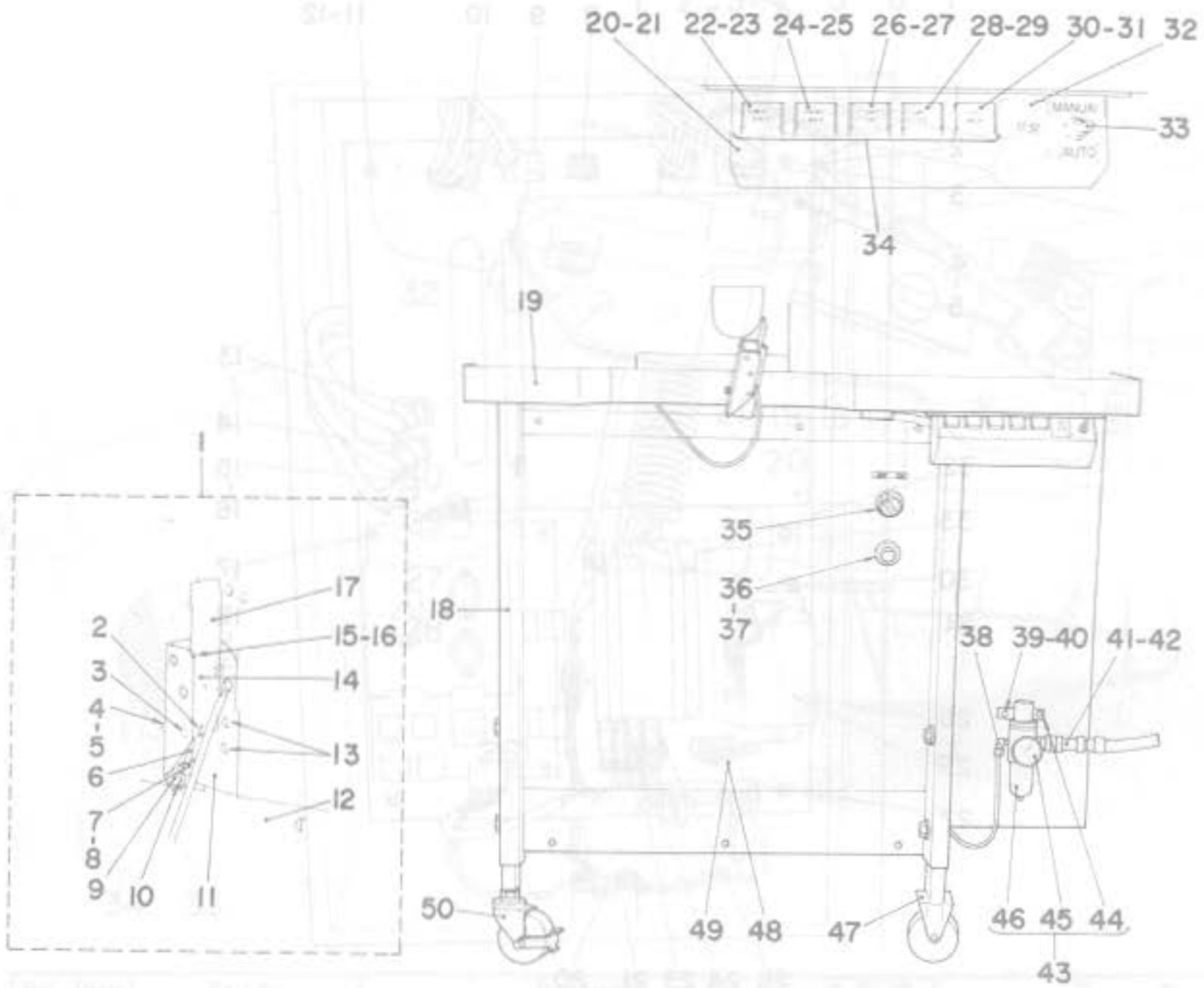

Rec. No.	Order No.	Part No.	Description	QTY	Unit Price	Total Price
	1001	1001-1001	...	...	...	...
	1002	1002-1002	...	...	...	...
	1003	1003-1003	...	...	...	...
	1004	1004-1004	...	...	...	...
	1005	1005-1005	...	...	...	...
	1006	1006-1006	...	...	...	...
	1007	1007-1007	...	...	...	...
	1008	1008-1008	...	...	...	...
	1009	1009-1009	...	...	...	...
	1010	1010-1010	...	...	...	...
	1011	1011-1011	...	...	...	...
	1012	1012-1012	...	...	...	...
	1013	1013-1013	...	...	...	...
	1014	1014-1014	...	...	...	...
	1015	1015-1015	...	...	...	...
	1016	1016-1016	...	...	...	...
	1017	1017-1017	...	...	...	...
	1018	1018-1018	...	...	...	...
	1019	1019-1019	...	...	...	...
	1020	1020-1020	...	...	...	...
	1021	1021-1021	...	...	...	...
	1022	1022-1022	...	...	...	...
	1023	1023-1023	...	...	...	...
	1024	1024-1024	...	...	...	...
	1025	1025-1025	...	...	...	...
	1026	1026-1026	...	...	...	...
	1027	1027-1027	...	...	...	...
	1028	1028-1028	...	...	...	...
	1029	1029-1029	...	...	...	...
	1030	1030-1030	...	...	...	...
	1031	1031-1031	...	...	...	...
	1032	1032-1032	...	...	...	...
	1033	1033-1033	...	...	...	...
	1034	1034-1034	...	...	...	...
	1035	1035-1035	...	...	...	...
	1036	1036-1036	...	...	...	...
	1037	1037-1037	...	...	...	...
	1038	1038-1038	...	...	...	...
	1039	1039-1039	...	...	...	...
	1040	1040-1040	...	...	...	...
	1041	1041-1041	...	...	...	...
	1042	1042-1042	...	...	...	...
	1043	1043-1043	...	...	...	...
	1044	1044-1044	...	...	...	...
	1045	1045-1045	...	...	...	...
	1046	1046-1046	...	...	...	...
	1047	1047-1047	...	...	...	...
	1048	1048-1048	...	...	...	...
	1049	1049-1049	...	...	...	...
	1050	1050-1050	...	...	...	...
	1051	1051-1051	...	...	...	...
	1052	1052-1052	...	...	...	...
	1053	1053-1053	...	...	...	...
	1054	1054-1054	...	...	...	...
	1055	1055-1055	...	...	...	...
	1056	1056-1056	...	...	...	...
	1057	1057-1057	...	...	...	...
	1058	1058-1058	...	...	...	...
	1059	1059-1059	...	...	...	...
	1060	1060-1060	...	...	...	...
	1061	1061-1061	...	...	...	...
	1062	1062-1062	...	...	...	...
	1063	1063-1063	...	...	...	...
	1064	1064-1064	...	...	...	...
	1065	1065-1065	...	...	...	...
	1066	1066-1066	...	...	...	...
	1067	1067-1067	...	...	...	...
	1068	1068-1068	...	...	...	...
	1069	1069-1069	...	...	...	...
	1070	1070-1070	...	...	...	...
	1071	1071-1071	...	...	...	...
	1072	1072-1072	...	...	...	...
	1073	1073-1073	...	...	...	...
	1074	1074-1074	...	...	...	...
	1075	1075-1075	...	...	...	...
	1076	1076-1076	...	...	...	...
	1077	1077-1077	...	...	...	...
	1078	1078-1078	...	...	...	...
	1079	1079-1079	...	...	...	...
	1080	1080-1080	...	...	...	...
	1081	1081-1081	...	...	...	...
	1082	1082-1082	...	...	...	...
	1083	1083-1083	...	...	...	...
	1084	1084-1084	...	...	...	...
	1085	1085-1085	...	...	...	...
	1086	1086-1086	...	...	...	...
	1087	1087-1087	...	...	...	...
	1088	1088-1088	...	...	...	...
	1089	1089-1089	...	...	...	...
	1090	1090-1090	...	...	...	...
	1091	1091-1091	...	...	...	...
	1092	1092-1092	...	...	...	...
	1093	1093-1093	...	...	...	...
	1094	1094-1094	...	...	...	...
	1095	1095-1095	...	...	...	...
	1096	1096-1096	...	...	...	...
	1097	1097-1097	...	...	...	...
	1098	1098-1098	...	...	...	...
	1099	1099-1099	...	...	...	...
	1100	1100-1100	...	...	...	...

# 13. PRINTED CIRCUIT BOARD COMPONENTS (1)

## 基板関係 (1)

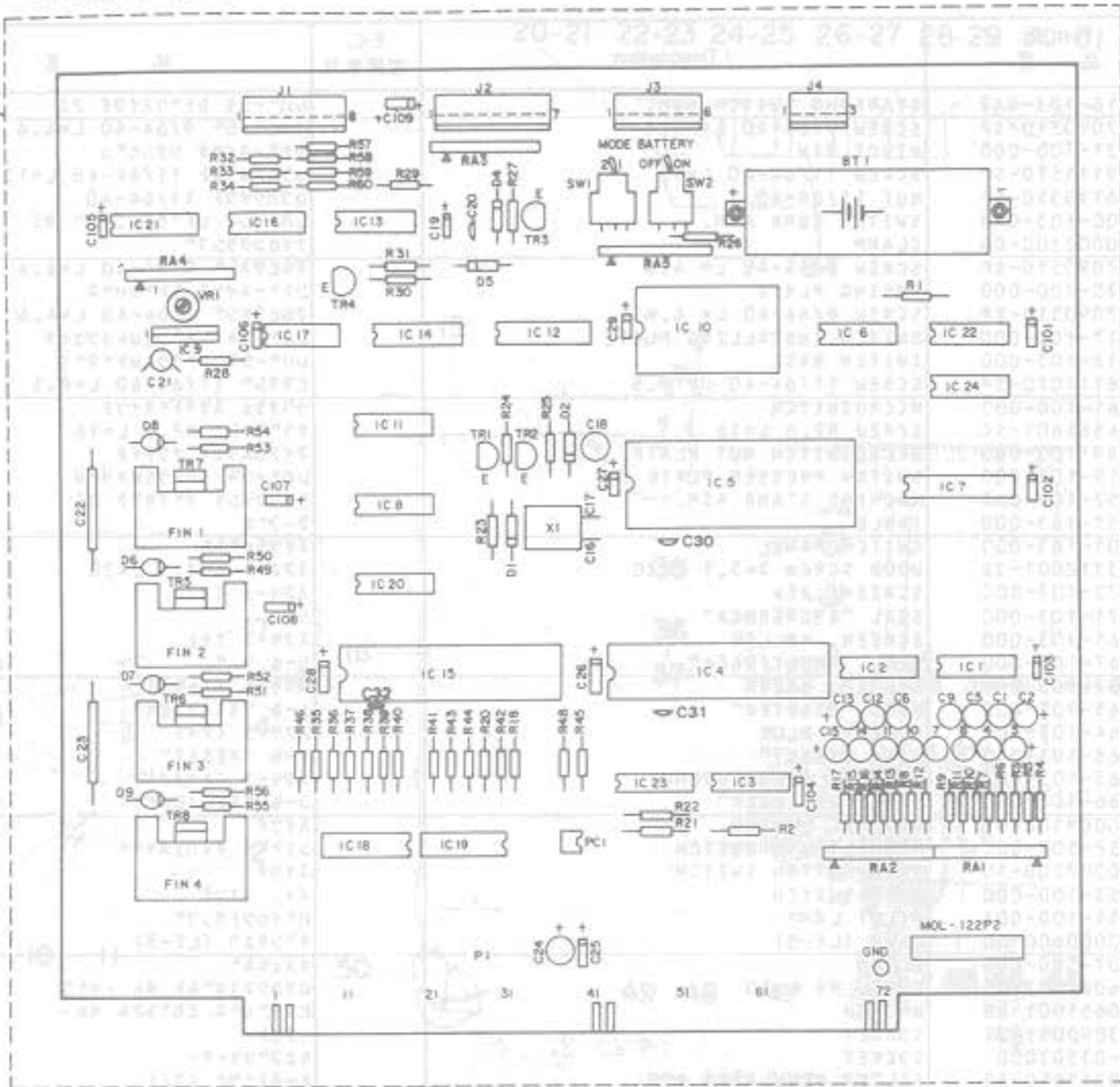

TABLE OF CODE & REF. NO.  
記号、Ref. No. 表

Code 記号	Ref. No.	Code 記号	Ref. No.
IC1, IC2, IC3	2	D6 - D9	29
IC4, IC15	3	C1 - C15	30
IC5	4	C16, C17	31
IC6, IC21	5	C18	32
IC7	6	C19, C25 ~ C29, C101 ~ C109	33
IC8	7	C20	34
IC9	8	C21	35
IC10	9	C22, C23	36
IC11	10	C24	37
IC12	11	RA1 - RA5	38
IC13	12	VR1	39
IC14	13	R1 - R17, R23, R28	40
IC16	14	R18, R20, R24, R29, R31, R35 ~ R44, R46, R48	41
IC17, IC23	15	R21, R32, R33, R34	42
IC18, IC19	16	R22	43
IC20	17	R25, R57 ~ R60	44
IC22	18	R26	45
IC24	19	R27	46
X1	20	R30	47
BT1	21	R45, R49, R51, R53, R55	48
PC1	22	R50, R52, R54, R56	49
SW1, SW2	23	FIN1 ~ FIN4	50
TR1, TR2	24	J1	51
TR3, TR4	25	J2	52
TR5 ~ TR8	26	J3	53
D1, D4, D5	27	J4	54
D2	28		55
			56

Ref. No.	Note	Part No. 品番	Description	E.C. 変更年月	品名	AmL. Req. 数量
1	*	G6002-122-0A0	CONTROL CIRCUIT BOARD ASM.	D.03/86	G6002-103-0A0	-
2	*	G6002-103-0A0	CONTROL CIRCUIT BOARD ASM.	A.03/86	IC 9013 (2E)	1
3		HL-0012800-00	IC (SN74LS14N)		IC (SN74LS14N)	(3)
4		HL-0034900-00	IC (MSL8155P)		IC (8155)	(2)
5		HL-0034800-00	IC (MSL8085AP)		IC (8085A)	(1)
6		HL-0028600-00	IC (SN74LS138N)		IC (SN74LS138N)	(2)
7		HL-0033600-00	IC (M74LS373P)		IC (SN74LS373N)	(1)
8		HL-0014400-00	IC SN74LS 293N		IC (SN74LS293N)	(1)
9		HL-0025700-00	IC (M51201)		IC (M51201L)	(1)
9	*	HL-0023800-74	EPROM (MT554Y)	D.09/85	HL-0061801-09	-
9	*	HL-0061801-09	IC P-ROM	A.09/85	IC P-ROM	(1)
10		HL-0013600-00	IC SN74LS 74N		IC (SN74LS74N)	(1)
11		HL-0062400-00	RAM (M5M5114-3RS)		IC	(1)
12		HL-0062600-00	IC (TC40HD17P)		IC	(1)
13		HL-0058700-00	IC (M74LS365AP)		IC (74LS365N)	(1)
14		HL-0036200-00	IC (M5M4069)		IC (TC4069U9P)	(1)
15		HL-0031500-00	IC (M53235P)		IC (M53238)	(2)
16		HT-0024400-00	TRANSISTOR (M54524P)		トランジスタ	(2)
17		HL-0000500-00	IC SN7406N		IC (SN7406N)	(1)
18		HL-0012200-00	IC SN74LS 00N		IC (SN74LS00N)	(1)
19		HL-0012500-00	IC SN74LS 08N		IC (SN74LS08N)	(1)
20		HY-0000500-00	QUARTZ CRYSTAL 3.58MHZ		石英結晶 3.58MHZ	(1)
21		HX-0011900-00	BATTERY (GB50-3F)		ニッケル電池	(1)
22		HL-0062500-00	IC (PCB17)		IC	(1)
23		HA-0008900-00	TOGGLE SWITCH 0.4VA		スイッチ	(2)
24		HT-0002400-00	TRANSISTOR 2SC711-E		トランジスタ (2SC711-E)	(2)
25		HT-0024200-00	TRANSISTOR (2SA628)		トランジスタ	(2)
26		HT-0024300-00	TRANSISTOR (2SD799)		トランジスタ	(4)
27		HG-0027400-00	DIODE (M2304)		ダイオード	(3)
28		HG-0015900-00	DIODE (1S2473)		ダイオード (1S2473)	(1)
29		HG-0027300-00	DIODE (3GH61)		ダイオード	(4)
30		HC-0002200-00	CAPACITOR 1MF 35V		コンデンサ 1MF 35V チタン	(15)
31		HC-0035800-00	CAPACITOR 10PF 50V		コンデンサ 10PF 50V 石英	(2)
32		HC-0011400-00	CAPACITOR 10MF 25V		コンデンサ 10MF 25VW チタン	(1)
33		HC-0079033-P0	CAPACITOR 3.3MF 10V		コンデンサ 1000PF	(15)
34		HCM-250C01S1	CAPACITOR 0.01MF 25V		コンデンサ 0.01MF 25V SC	(1)
35		HC-0005800-00	CAPACITOR 2.2MF 16V		コンデンサ 2.2MF 16V 909B	(1)
36		HC-0011900-00	CAPACITOR 0.22MF 250V		コンデンサ 0.22MF 250V 718L	(2)
37		HC-0012200-00	CAPACITOR 100MF 16V		コンデンサ	(1)
38		HR-0132033-20	RESISTOR ARRAY		抵抗器	(5)
39		E9603-603-000	VARIABLE RESISTOR 10K OHM 1/2W		可変抵抗 10KΩ 1/2W	(1)
40		HR-0017010-10	RESISTOR 100 OHM 1/4W		抵抗器 100Ω 1/4W 909B	(19)
41		HR-0017010-20	RESISTOR 1 KILO OHM 1/4W		抵抗器 1K 1/4W 909B	(17)
42		HR-0017047-10	RESISTOR 470 OHM 1/4W		抵抗器 470Ω 1/4W 909B	(4)
43		HR-0017082-10	RESISTOR 820 OHM 1/4W		抵抗器 820Ω 1/4W	(1)
44		HR-0017010-30	RESISTOR 10 KILO OHM 1/4W		抵抗器 10K 1/4W 909B	(5)
45		HR-0017015-20	RESISTOR 15K 1/4W		抵抗器 1.5K 1/4W 909B	(1)
46		HR-0017033-10	RESISTOR 330 OHM 1/4W		抵抗器 330Ω 1/4W 5%	(1)
47		HR-0017010-40	CARBON FILM RESISTOR 100K		抵抗器 100K 1/4W 909B	(1)
48		HR-0017027-10	RESISTOR 270 OHM		抵抗器 270Ω 1/4W 909	(5)
49		HR-0017022-20	RESISTOR 2.2 KILO OHM 1/4W		抵抗器 2.2K 1/4W 909B	(4)
50		MAV-02171000	RADIATOR		放射器	(4)
51		HK-0211000-80	3-POLE CONNECTOR		コネクタ	(1)
52		HK-0211000-70	7-POLE CONNECTOR		コネクタ	(1)
53		HK-0211000-60	6-POLE CONNECTOR		コネクタ	(1)
54		HK-0211000-30	3-POLE CONNECTOR		コネクタ	(1)
55	#01	HL-0023800-75	EPROM (MT564Y)		IC (2732)	(1)
56	*	HC-0086010-50	CONDENSER 0.1MF	A.03/86	コンデンサ 0.1MF	(3)

Note(注記) #01..... For JIA

JIA用



14. PRINTED CIRCUIT BOARD COMPONENTS (2)

基板関係 (2)

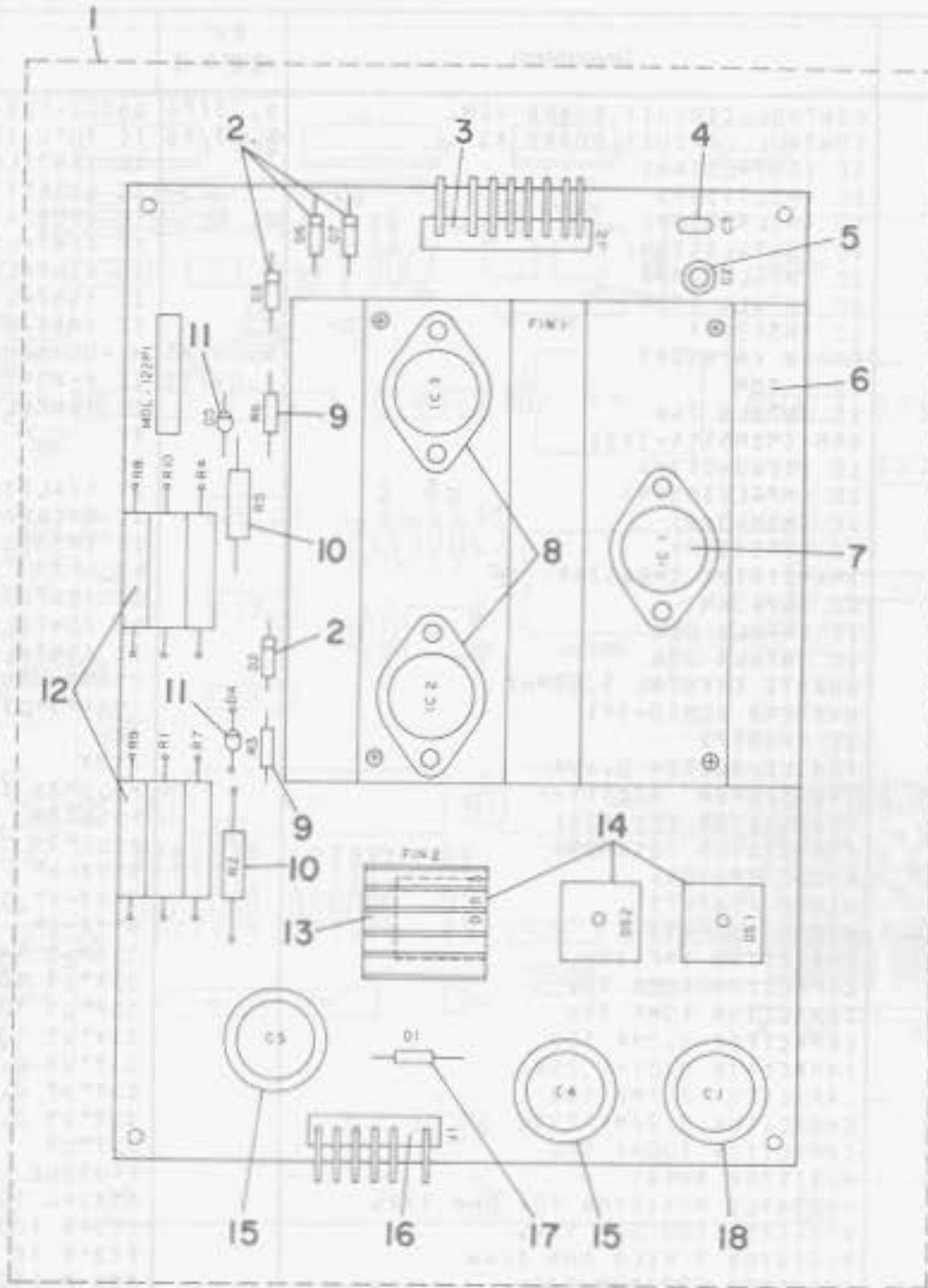

Ref. No.	Note 注記	Part No. 品番	Description	E. C. 変更年月	品名	Amt. Req. 数量
1		G6003-122-0A0	POWER SUPPLY CIRCUIT BOARD ASM		電源回路基板組立	1
2		HG-0002800-00	DIODE SR1FM-8		ダイオード (SR1FM-8)	(4)
3		HK-0194000-80	6-POLE CONNECTOR		コネクタ	(1)
4		HCL-500B10S1	CAPACITOR		コンデンサ 0.1MF 50V 25V	(1)
5		HC-0012200-00	CAPACITOR 100MF 16V		コンデンサ	(1)
6		G6075-122-000	RADIATOR		放射器 フィン	(1)
7		HL-0016100-00	IC TA78005M		IC (TA78005M)	(1)
8		HL-0062700-00	IC (LM317K)		IC	(2)
9		HR-0017010-10	RESISTOR 100 OHM 1/4W		抵抗器 100Ω-6 1/4 ワット	(2)
10		HR-0185012-P0	RESISTOR 1.2 OHM 2W		抵抗器 1.2Ω-6	(2)
11		HG-0027800-00	DIODE (19Z61)		ダイオード	(2)
12		HR-0186015-10	RESISTOR 150 OHM 5W		抵抗器 150Ω-6	(6)
13		MAV-02171000	RADIATOR		放射器	(1)
14		HG-0027500-00	DIODE (4B4B41)		ダイオード	(3)
15		HC-0016900-00	CAPACITOR 2200MF 50V		コンデンサ 2200MF 50V チタン	(2)
16		HK-0194000-60	6-POLE CONNECTOR		コネクタ	(1)
17		HG-0027600-00	DIODE (12M30)		ダイオード	(1)
18		HC-0016800-00	CAPACITOR 4700MF 16V		コンデンサ 4700MF 16V チタン	(1)

15. ACCESSORIES COMPONENTS

付属品関係

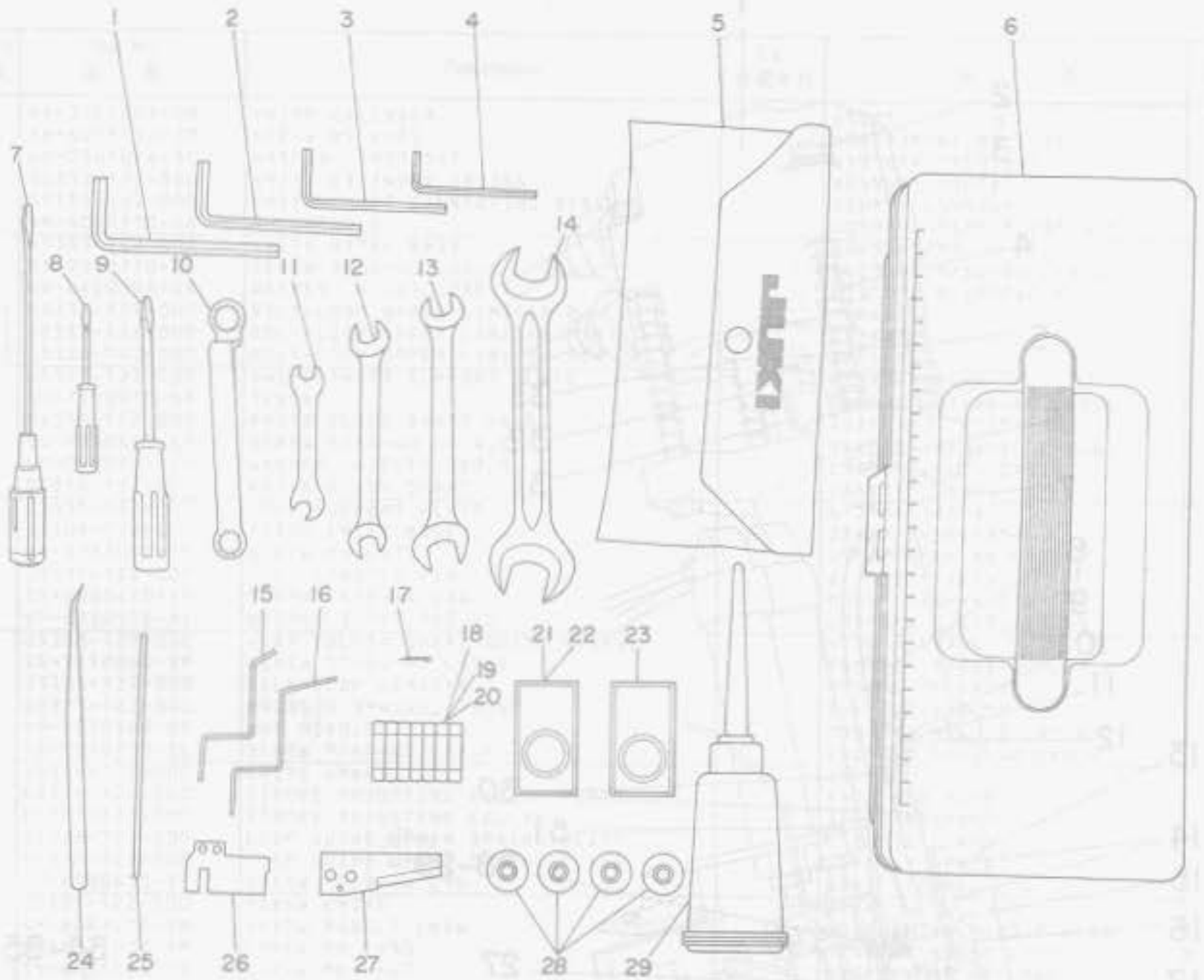

Ref. No.	Note 注記	Part No. 品番	Description	E. C. 変更年月	品名	Amt. Req. 数量
1		G5563-100-000	WRENCH 5MM		スクリューレンチ 6	1
2		G5564-100-000	WRENCH 5MM		スクリューレンチ 5	1
3		G9140-122-000	HEXAGONAL SPANNER 4MM		六角レンチ 4mm	1
4		G5565-100-000	WRENCH 3MM		スクリューレンチ 3	1
5		B9101-552-000	ACCESSORY BOX		アクセサリーボックス	1
6		G5558-100-000	TOOL BOX		工具箱	1
7		B9109-012-000	SCREW DRIVER LARGE		ドライバー (大)	1
8		B9111-012-000	SCREW DRIVER SMALL		ドライバー (小)	1
9		B9110-012-000	SCREW DRIVER, MIDDLE		ドライバー (中)	1
10		B9102-771-000	BOX SPANNER		ボックスレンチ (スクリューレンチ)	1
11		B9103-555-000	WRENCH 5X7		レンチ 5x7	1
12		B9113-012-000	WRENCH (9X10)		レンチ (9x10)	1
13		B9112-012-000	WRENCH (11X14)		レンチ (11x14)	1
14		B9102-761-000	WRENCH (17X19)		レンチ (17x19)	1
15	#01	G5153-100-00A	BELT-LOOP UPPER LIMITER PIN		ベルトループ上部リミッターピン	1
16	#02	G5153-100-00C	BELT-LOOP UPPER LIMITER PIN		ベルトループ上部リミッターピン	1
17		G5029-100-000	SPRING PIN		スプリングピン	1
18		MAT-80143T00	FUSE, 3A		ヒューズ 3A	3
19		E9602-701-000	FUSE 4A		ヒューズ 4A	1
20		D6110-555-800	FUSE 5A		ヒューズ 5A	3
21		M0P-1708190T	NEEDLE 0PX17 #19		針 0PX17 #19-10	1
22	#03	MC-2005012-0T	NEEDLE 20:05 #120		針 134 120-10	1
23		M0P-1708210T	NEEDLE 0PX17 #21		針 0PX17 #21-10	1
24		G5570-100-000	TWEEZERS		ピンセット	1
25		G5571-100-000	CONNECTOR PIN PULLER		コネクタピン抜き	1
26		G5158-122-00H	LOOP REAR RECEIVER		ループリア受信機 50	1
27		G5305-100-00A	UPPER KNIFE		上部ナイフ (上刃)	1
28		B1827-280-000	BOBBIN		ボビン	4
29		B9121-012-0A0	OILER ASM.		オイルヤシ 21	1

Note (注記) #01..... For S5-62mm (2-11/64"-2-7/16") 55-62mm用  
 #02..... For 71-78mm (2-51/64"-3-5/64") 71-78mm用  
 #03..... For Western Europe 欧州用

16. EXCLUSIVE PARTS FOR MOL-103P-B (1) (OBSOLETE MODEL)

16. MOL-103P-B専用部品 (1) (廃機種)

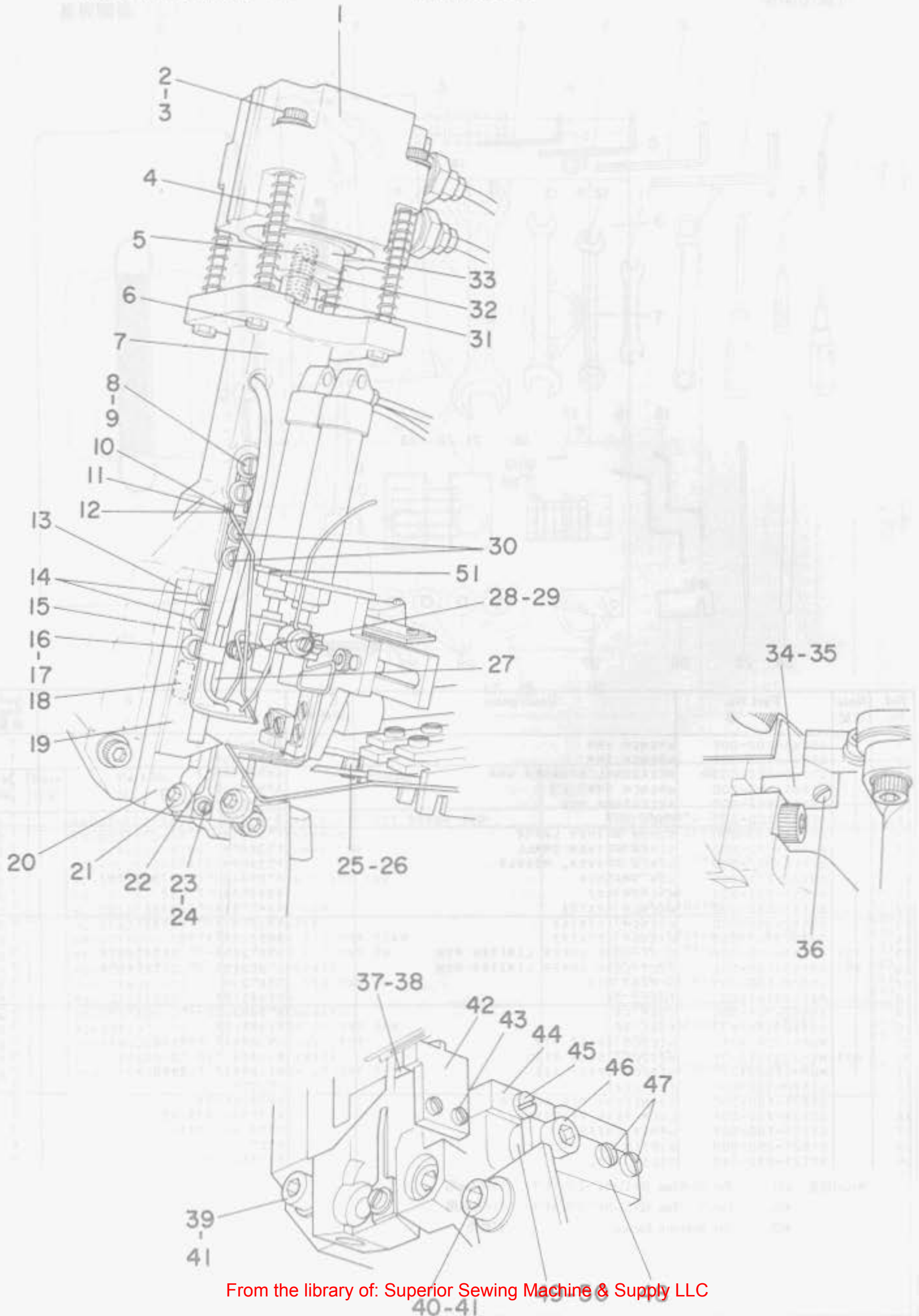

Ref. No.	Note 注記	Part No. 品番	Description	E.C. 変更年月	品名	Amt. Req. 数量
1		PA-3201001-00	KNIFE CYLINDER		シリンダ	1
2		SM-6057552-TP	SCREW M5 L=75		ロツカクアサネルト M5 L=75	4
3		WP-0501016-SC	WASHER 5X10.5X1		ヒラサカネ 5X10.5X1	4
4		G5312-122-000	KNIFE CYLINDER SPRING		メスシリンダ クワハネ	4
5		G5315-122-000	KNIFE SHAFT CONNECTING SCREW		メスシフト レンケツネジ	1
6		NM-6050550-SD	NUT M5X0.8		ロツカクナツト M5X0.8 ヒタリネジ	4
7		G5303-122-000	KNIFE METAL BASE		メスメタルベース	1
8		SS-7090710-SL	SCREW 9/64-40 L=6.8		マルヒラネジ 9/64-40 L=6.8	2
9		WP-0450801-SD	WASHER 4.5X10.0X0.8		ヒラサカネ 4.5X10X0.8	2
10	#01	G5334-122-000	BELT-LOOP UPPER LIMITER PIN		ニケトメカネ	1
11	#02	G5335-122-000	BELT-LOOP UPPER LIMITER PIN		ニケトメカネ	1
12	#03	G5336-122-000	BELT-LOOP UPPER LIMITER PIN		ニケトメカネ	1
13		G5317-122-000	KNIFE SHAFT SUPPORT PLATE		メスシフト サヤカネ	1
14		SS-7110910-SP	SCREW		マルヒラネジ 11/64-40 L=8.5	2
15		G5319-122-000	KNIFE SLIDE SHAFT BASE		スライトシフト トメタイ	1
16		SS-7090510-SP	SCREW 9/64-40 L=4.6		マルヒラネジ 9/64-40 L=4.6	1
17		WP-0450801-SD	WASHER 4.5X10.0X0.8		ヒラサカネ 4.5X10X0.8	1
18		G5318-122-000	KNIFE SLIDE SHAFT		メススライト シフト	1
19		G5330-122-000	LOOP SUPPORT PLATE		ルーフウケ サヤカネ	1
20		G5304-122-000	FIXED KNIFE BASE		コチメス トリツケトメタイ	1
21		SM-6062002-TP	SCREW M6 L=20		ロツカクアサネルト M6 L=20	2
22		G5331-122-000	LOOP LIMITER PIN		ルーフニケトメカネ	2
23		SS-6080410-SP	SCREW 1/8-44 L=4		ヒラネジ 1/8-44 L=4	1
24		WP-0350516-MZ	WASHER 3.5X7.7X0.45		ヒラサカネ 3.5X7.7X0.45	1
25		G5338-122-000	REAR FOLDER SHAFT GUIDE SLEEVE		シフト アンナイメタル	1
26		SS-7110840-SP	SCREW 11/64-40 L=7.8		マルヒラネジ 11/64-40 L=7.8	2
27		G5333-122-000	BELT-LOOP LIMITER		ハントルーフ トメカネ	1
28		G5323-122-000	PRESSER SPRING, FRONT		マエトウメス オサエハネ	1
29		NM-6050550-SD	NUT M5X0.8		ロツカクナツト M5X0.8 ヒタリネジ	1
30		SS-7090710-SL	SCREW 9/64-40 L=6.8		マルヒラネジ 9/64-40 L=6.8	2
31		G5316-122-000	KNIFE SHAFT		メスシフト	1
32		G5314-122-000	STROKE ADJUSTING COLLAR PLATE		チヨウセイカラ トメイタ	1
33		G5313-122-000	STROKE ADJUSTING COLLAR		ストローク チヨウセイカラ	1
34		G5326-122-000	LOOP GUIDE UPPER SPRING PLATE		カイトウエ ハネイタ	1
35		G5327-122-000	LOOP GUIDE UPPER SPRING PLATE		カイトウシタ ハネイタ	1
36		SS-6080410-SP	SCREW 1/8-44 L=4		ヒラネジ 1/8-44 L=4	2
37		G5305-122-000	FIXED KNIFE		コチメス	1
38		SM-6041402-TN	SCREW M4X0.7 L=14		ロツカクアサネルト M4X0.7 L=14	2
39		SM-6065002-TP	SCREW M6 L=50		ロツカクアサネルト M6 L=50	1
40		SM-6064002-TP	SCREW M6 L=40		ロツカクアサネルト M6 L=40	1
41		WP-0651001-SD	WASHER		ヒラサカネ ミカキマル M6	2
42		G5328-122-000	CHIP REMOVE BLOCK		トウメス チツツオトシ	1
43		SS-4080610-SP	SCREW 1/8-44 L=6.4		ナハネジ 1/8-44 L=6.4	2
44		G5325-122-000	LOOP GUIDE SPRING PLATE BASE		ハネイタ トリツケトメタイ	1
45		SS-6091210-TP	SCREW 9/64-40 L=12		ヒラネジ 9/64-40 L=12	1
46		SM-6062002-TP	SCREW M6 L=20		ロツカクアサネルト M6 L=20	1
47		SS-6111010-SP	SCREW 11/64-40 L=9.5		ヒラネジ 11/64-40 L=9.5	2
48		G5203-100-000	PLATE		ルーフハハ チヨウセイネジイタ	1
49		G5204-100-000	COLLAR		ルーフハハ チヨウセイネジイタ カラ	1
50		SS-8110310-SP	SCREW 11/64-40 L=2.8		トメネジ 11/64-40 L=2.8	2
51		G5155-103-00A	CYLINDER PLATE, REAR		クロスカツルーフ オサエ クシロシリンダ	1

Note(注記) #01..... For 55-62mm (2-11/64"-2-7/16") 55-62mm用  
#02..... For 63-70mm (2-31/64"-2-3/4") 63-70mm用  
#03..... For 71-78mm (2-51/64"-3-5/64") 71-78mm用

17. EXCLUSIVE PARTS FOR MOL-103P-B (2) (OBSOLETE MODEL)  
 MOL-103P-B専用部品 (2) (廃機種)

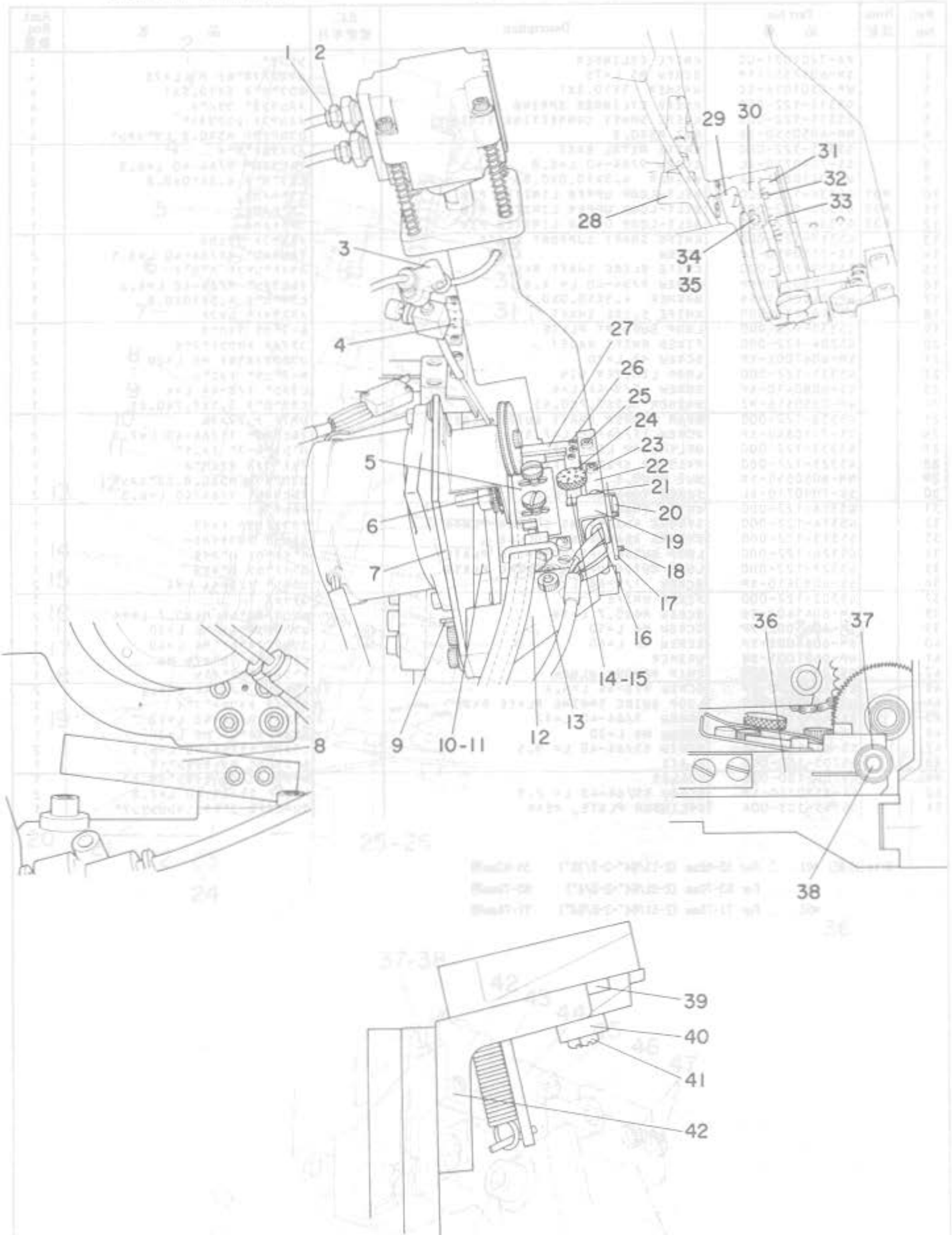

Ref. No.	Note 注記	Part No. 品番	Description	E.C. 変更年月	品名	Amt. Req. 数量
1		G5019-100-000	BARBED FITTING JOINT		ハーフ ツキチ	2
2		G5535-100-000	BUSHING		フツシ	2
3		PJ-3080400-01	QUICK COUPLING		ワンダラチツキチ	1
4		G5103-200-000	SCALE		オクリソチカハメ メモリハシ	1
5		G5226-100-0A0	ADJUST BINDER ASM.		アシヤストハインダメ クミ	1
6		G5229-100-000	MOTOR CHAIN		オクリタシ モーターチェーン	1
7		G5310-103-000	LOOP FEEDING MOTOR PLATE		オクリタシモーター トリツカイタ	1
8		G5238-100-000	AUXILIARY BLOCK		ホシヨシカタ	1
9		PS-0300102-K0	SPRING PIN 3.0X10		スプリングピン 3.0X10	1
10		G5311-122-000	LOOP FEEDING ROLLER LEVER		オクリタシローラレバ	1
11		SM-6052802-TP	SCREW M5X0.8 L=28		ロツカクアチカハメ M5X0.8 L=28	1
12		G5306-122-000	LOOP FEEDING BASE		ルーフオクリタシトクタイ	1
13		SM-6063502-TR	SCREW M6 L=35		ロツカクアチカハメ	2
14		G5232-100-000	DETECTION ADJUSTING SPRING		ツキメツシツ フヨヒイハメ	1
15		G5233-100-000	SPRING		ツキメツシツハメ	1
16		G5237-100-000	MICROSWITCH		ツキメツシツ スイツチ	1
17		G5235-100-000	DETECTOR MOUNTING PLATE		ツキメツシツ スイツチトリツカイタ	1
18		SM-4861601-SC	SCREW M2.6 L=16		ナハコツシ M2.6 L=16	2
19		G5236-100-000	DETECTOR COVER		ツキメツシツ スイツチカハメ	1
20		SS-6111010-SP	SCREW 11/64-40 L=9.5		ヒラツシ 11/64-40 L=9.5	2
21		SS-7111410-SP	SCREW 11/64-40 L=14		マルヒラツシ 11/64-40 L=14	1
22		G5234-100-000	SPRING STOPPER		ツキメツシツ フヨヒイハメ	1
23		SM-6052502-TP	SCREW M5X0.9 L=25		ロツカクアチカハメ	1
24		G5235-200-000	REGULATING SCREW		ツキメツシツ フヨヒイハメ	1
25		SM-6053202-TP	SCREW M5X0.9 L=32		ロツカクアチカハメ M5X0.9 L=32	1
26		SS-4080610-SP	SCREW 1/8-44 L=6.4		ナハコツシ 1/8-44 L=6.4	3
27		G5231-100-000	DETECTION LEVER		ツキメツシツトリツカイタ	1
28		G5332-122-000	CHIP REMOVE AIR PIPE		チリクスチオシエアハイフ	1
29		G5321-122-000	MOVING KNIFE, LEFT		ヒダリトクメス	2
30		G5320-122-000	MOVING KNIFE BASE		トクメス トリツカイトクタイ	2
31		G5322-122-000	MOVING KNIFE, RIGHT		ミキトクメス	2
32		SS-4080610-SP	SCREW 1/8-44 L=6.4		ナハコツシ 1/8-44 L=6.4	3
33		G5339-122-000	SCREW		トクメス トリツカイ	4
34		G5324-122-000	PRESSURE ADJUSTING SCREW		アツリヨク フヨヒイハメ	1
35		G5329-122-000	PRESSER SPRING, REAR		ウシロトクメス オケハメ	1
36		G5230-100-000	SLEEVE		ツキメツシツメツル	1
37		G2431-122-000	BEARING		シタメスツク ハハリツク	2
38		G5230-200-000	DETECTOR BRACKET STUD		ツキメツシツ メツルシツク	1
39		G5308-122-000	LOOP FEEDING BASE GUIDE		トクタイ カイト	1
40		G5309-122-000	NUT PLATE		トクタイ トメイタツク	1
41		SS-6091210-TP	SCREW 9/64-40 L=12		ヒラツシ 9/64-40 L=12	2
42		G5307-103-000	LOOP FEEDING L-HEAD BASE		オクリタシトクタイ トリツカイ	1

18. EXCLUSIVE PARTS FOR MOL-103P-C·103L-C (1)  
 MOL-103P-C·103L-C専用部品 (1)

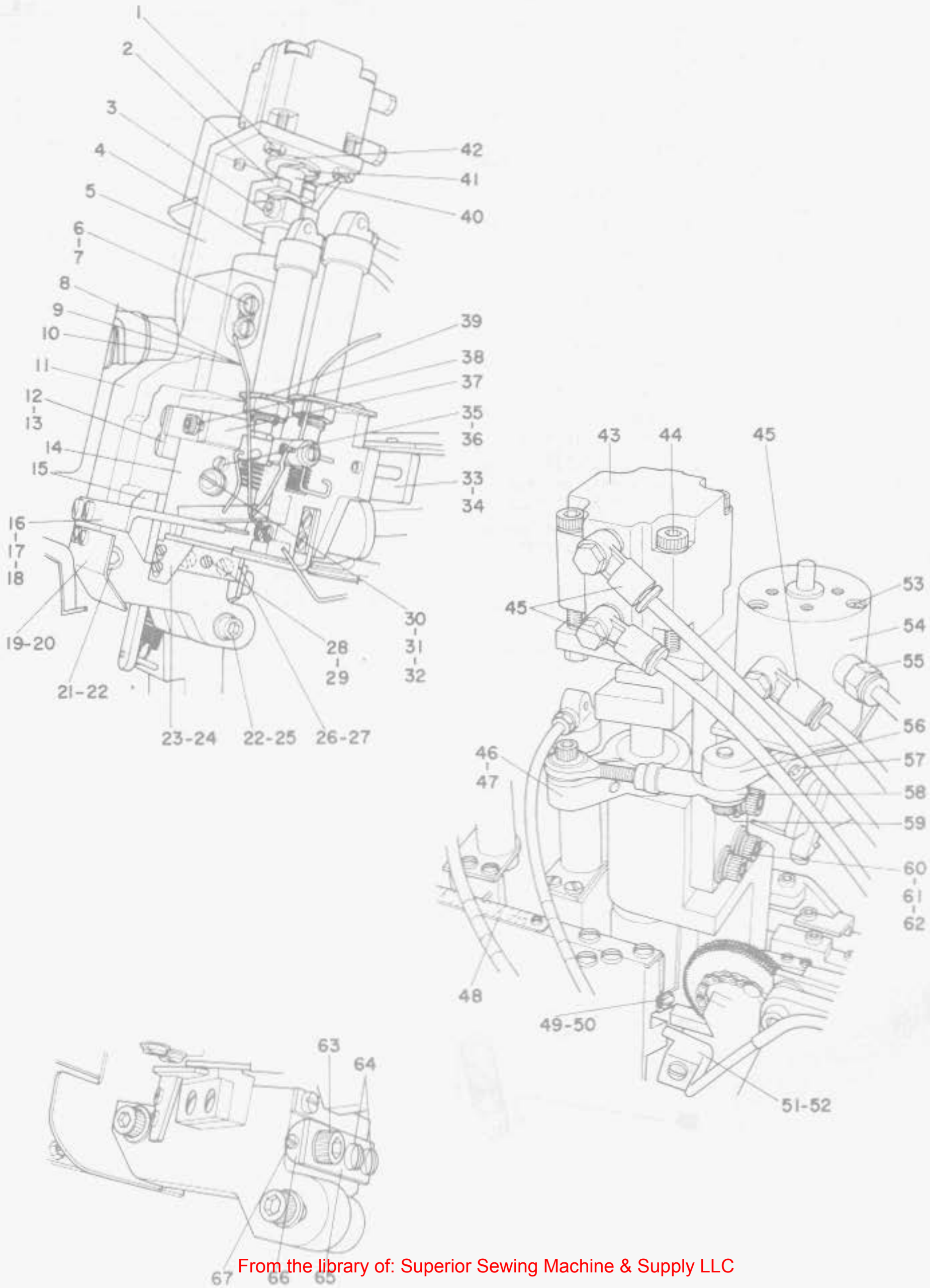

Ref No	Note	Part No.	Description	品名	Amount
.No					Req.
1		NM-8050001-SC	NUT	エアシリンダ取付ロックナット	3
2		G5521-103-000	SHAFT HOLDER	シャフト抱キ	1
3		SM-8052002-TR	SCREW	メス振リロッド固定ネジ	1
4		G5517-103-000	MOVING KNIFE SHAFT	動メスシャフト	1
5		G5525-103-000	CYLINDER BASE	シリンドラ土台	1
6		SS-7090710-SP	SCREW	上バンドループ逃グ止メ金取付ネジ	2
7		VP-0450000-SD	WASHER	上バンドループ逃逃グ止メ金平座金	2
8	#01	G5334-122-000	BELT-LOOP UPPER LIMITER PIN	上バンドループ逃逃グ止メ金	1
9	#02	G5335-122-000	BELT-LOOP UPPER LIMITER PIN	上バンドループ逃逃グ止メ金	1
10	#03	G5336-122-000	BELT-LOOP UPPER LIMITER PIN	上バンドループ逃逃グ止メ金	1
11		G5501-103-000	BASE	本体	1
12		G5507-103-000	MOVING KNIFE BASE STOPPER	動メス土台回リ止メ取付ネジ	1
13		SS-7090710-SP	SCREW	動メス土台回リ止メ取付ネジ	2
14		G5511-103-000	MOVING KNIFE	動メス	1
15		G5502-103-000	FIXED KNIFE BASE	固定メス土台	1
16		G5533-103-000	UPPER LOOP GUIDE	上ループガイド	1
17		SS-7090710-SP	SCREW	上ループガイド取付ネジ	2
18		VP-0450000-SD	WASHER	上ループガイド平座金	2
19		G5536-103-000	CHIP GUARD PLATE	チップストップメ板	1
20		SS-7090710-SP	SCREW	チップストップメ板取付ネジ	2
21		SM-8083002-TP	SCREW	本体取付ネジ A	1
22		VP-0641801-SC	WASHER	本体取付平座金	2
23		G5518-103-000	LOOP RECEIVER	ループ受け	1
24		SS-8080410-SP	SCREW	ループ受け取付ネジ	2
25		SM-8083502-TP	SCREW	本体取付ネジ B	1
26		G5503-103-000	FIXED KNIFE	固定メス	1
27		SS-2111010-TP	SCREW	固定メス取付ネジ	2
28		G5504-103-000	FIXED KNIFE PLATE	固定メス当金	1
29		SS-2090710-TP	SCREW	固定メス当金取付ネジ	1
30		G5513-103-000	SCREW	メス押エバネ力ラー止メネジ	1
31		G5514-103-000	SPRING	メス押エバネ	1
32		G5515-103-000	SPRING COLLAR	メス押エバネカラー	1
33		G5535-103-000	ADJUSTING RAIL	アジャスタレール	1
34		SM-1051552-TP	SCREW	アジャスタレール止ネジ	2
35		G5512-103-000	COLLAR	動メス保持金	1
36		SS-8080810-SP	SCREW	動メス保持金取付ネジ	1
37		G5506-103-000	MOVING KNIFE BASE	動メス土台	1
38		SM-8051202-TR	SCREW	動メス土台固定ネジ	1
39		G5155-103-00A	CYLINDER PLATE, REAR	ループシャフト上シリンダー板	1
40		G5522-103-000	HINGE STUD	シャフト上下金座	1
41		G5523-103-000	WASHER	シャフト上下金座カラー	1
42		G5524-103-000	COLLAR	シャフト上下シリンダー	1
43		PA-3201501-00	KNIFE CYLINDER	エアーシリンダー	1
44		SM-8054502-TP	SCREW	エアーシリンダー	4
45		PJ-3040405-02	SWING ELBOW	スイングエエルボ	3
46		G5531-103-000	FIXED KNIFE BASE SWING ARM	固定メス土台振リ	1
47		SM-8051552-TP	SCREW	固定メス土台振リ固定ネジ	1
48		G5103-200-000	SCALE	目盛板	1
49		G5505-103-000	KNIFE BASE LOOP GUIDE	固定メス土台ループガイド	1
50		SS-7090510-SL	SCREW	メス土台ループガイド取付ネジ	1
51		G5534-103-000	CHIP BLOW	チップブロ	1
52		SS-7090710-SP	SCREW	チップブロ止ネジ	1
53		SM-8031002-TP	SCREW	ハイローター取付ネジ	1
54		PA-8000010-00	ROTARY CYLINDER	ハイトローター	1
55		PJ-3010405-01	STRAIGHT	ストレート	1
56		G5530-103-000	ROTARY CYLINDER SWING ARM	回転シリンダー振子	1
57		SM-8051552-TP	SCREW	回転シリンダー振子固定ネジ	1
58		G5532-103-000	JOINT ROD	メス振リロッド	1
59		SM-8052002-TR	SCREW	メス振リロッド固定ネジ	2
60		SM-8062002-TR	SCREW	シリンドラ土台取付ネジ	3
61		VS-0610002-KN	SPRING WASHER	シリンドラ土台取付平座金	3
62		VP-0641801-SC	WASHER	シリンドラ土台取付平座金	3
63		SM-8062002-TP	SCREW	ループ市調整ネジ板止ネジ	1
64		SS-8111010-SP	SCREW	ループ市調整ネジ板止ネジ	2
65		G5203-100-000	PLATE	ループ市調整ネジ板	1
66		G5204-100-000	COLLAR	ループ市調整ネジ板カラー	1
67		SS-8110310-SP	SCREW	ループ市調整ネジ板カラー止ネジ	2

Note (注記) #01..... For 55-62mm (2-11/64"-2-7/16") 55-62mm用  
#02..... For 63-70mm (2-31/64"-2-3/4") 63-70mm用  
#03..... For 71-78mm (2-51/64"-3-5/64") 71-78mm用



19. EXCLUSIVE PARTS FOR MDL-103P-C·103L-C (2)  
 MDL-103P-C·103L-C専用部品 (2)

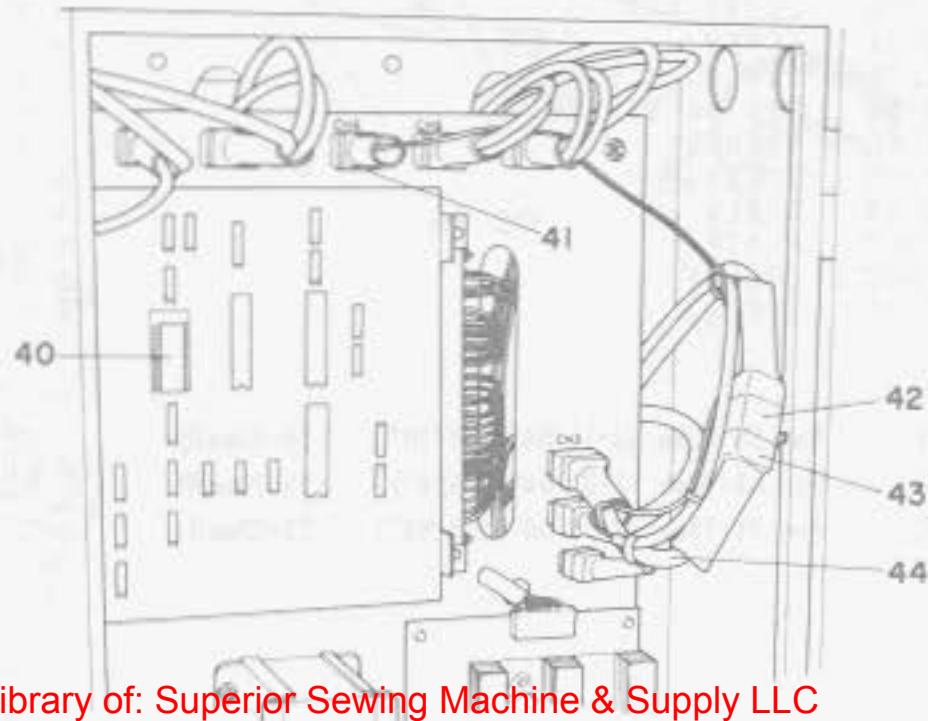
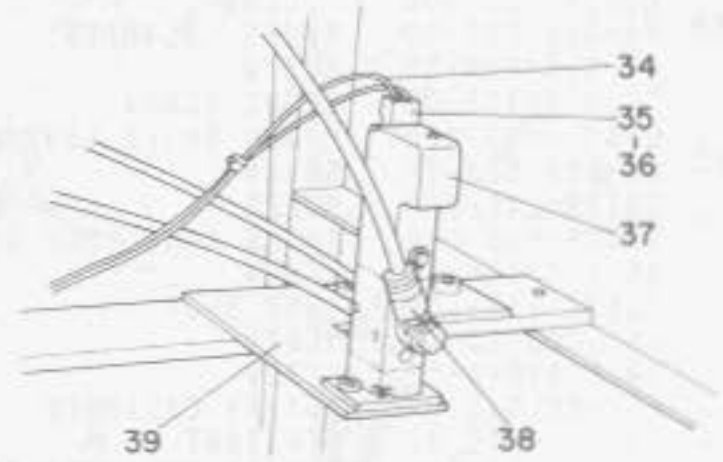
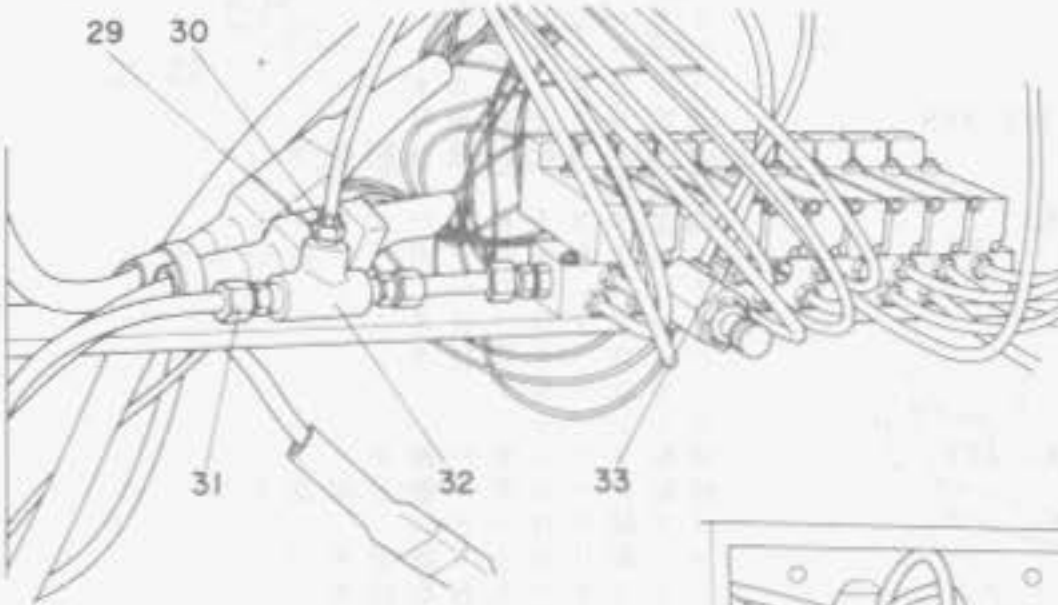
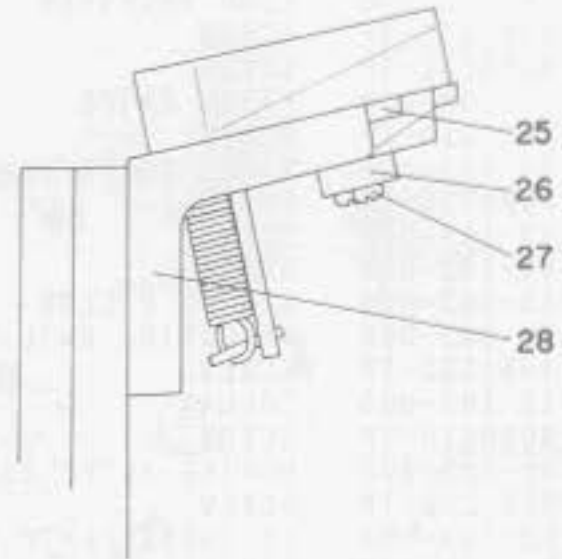
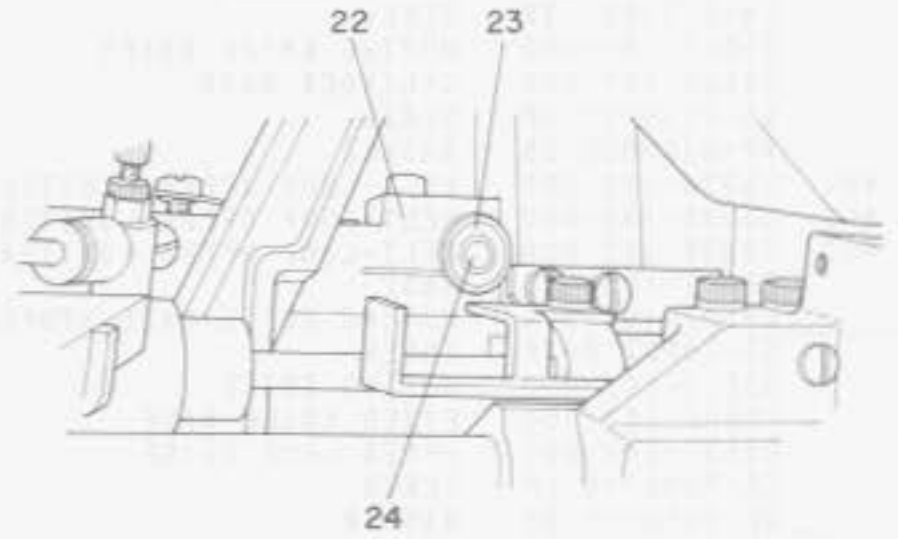
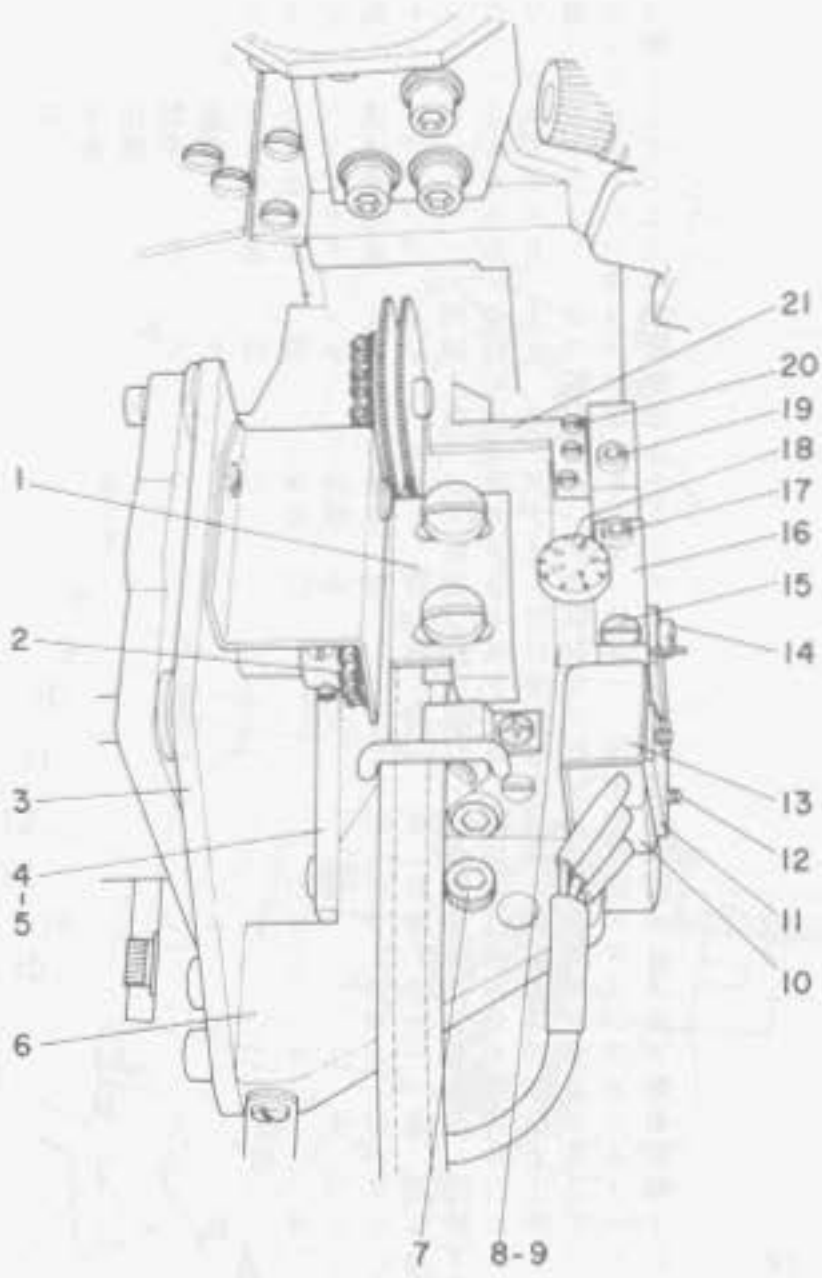

Ref Note .No	Part No.	Description	品名	Qty. Req.
1	G5226-100-0A0	ADJUST BINDER ASM.	アジャストバインダー (組)	1
2	G5229-100-000	MOTOR CHAIN	送リ出シモーターチェーン	1
3	G5310-103-000	LOOP FEEDING MOTOR PLATE	送リ出シモーター取付板	1
4	G5311-122-000	LOOP FEEDING ROLLER LEVER	送リ出シローラーレバー	1
5	SM-6052802-TP	SCREW	送リ出シローラーレバーネジ	1
6	G5308-122-000	LOOP FEEDING BASE	ループ送リ出シ土台	1
7	SM-6063502-TR	SCREW	ループ送リ出シ土台ネジ	2
8	G5232-100-000	DETECTION ADJUSTING SPRING	継目検出調整バネ	1
9	G5233-100-000	SPRING	継目検出バネ	1
10	G5237-100-000	MICROSWITCH	継目検出SV	1
11	G5235-100-000	DETECTOR MOUNTING PLATE	継目検出SV取付板	1
12	SM-4861601-SC	SCREW	継目検出SV止ネジ	2
13	G5236-100-000	DETECTOR COVER	継目検出SVカバー	1
14	SS-6111010-SP	SCREW	継目検出SV取付板止ネジ	2
15	SS-7111410-SP	SCREW	継目検出バネ止ネジ B	1
16	G5234-100-000	SPRING STOPPER	継目検出調整バネ止	1
17	SM-6052502-TP	SCREW	継目検出バネ止ネジ A	1
18	G5235-200-000	REGULATING SCREW	継目検出メタル調整ネジ	1
19	SM-6053202-TP	SCREW	継目検出メタル止ネジ	1
20	SS-4080610-SP	SCREW	継目検出板止ネジ	3
21	G5540-103-000	DETECTION LEVER	継目検出板	1
22	G5230-100-000	SLEEVE	継目検出メタル	1
23	G2431-122-000	BEARING	検出レバーシャフトベアリング	2
24	G5230-200-000	DETECTOR BRACKET STUD	継目検出メタルシャフト	1
25	G5308-122-000	LOOP FEEDING BASE GUIDE	送リ出シ土台ガイド	1
26	G5309-122-000	NUT PLATE	送リ出シ土台止板ナット	1
27	SS-6091210-TP	SCREW	送リ出シ土台止板ナット取付ネジ	2
28	G5307-103-000	LOOP FEEDING L-HEAD BASE	送リ出シ土台取付 L型	1
29	PJ-0151050-01	BUSHING	ブッシュ	1
30	G5019-100-000	BARBED FITTING JOINT	バーブ継手	3
31	GHP-03520000	ELBOW	エルボ オス コネクター	3
32	G5704-500-000	TEE UNION	三口チーズ	1
33	PJ-3040405-02	SWING ELBOW	スイング エルボ	1
34	G5539-103-000	TRUNKING CORD 4P	中継コード (4P)	1
35	D6001-761-C00	4-POLE PLUG	ナイロンプラグ (オス) 4 P	1
36	D6002-761-C00	4-POLE RECEPTACLE	ナイロンプラグ (メス) 4 P	1
37	PV-1551020-00	SOLENOID VALVE	電磁弁	1
38	PJ-3040405-02	SWING ELBOW	スイング エルボ	1
39	G5526-103-000	SOLENOID VALVE BASE PLATE	電磁弁取付板	1
40	HL-0061801-40	P-ROM	クロスカット用 P-ROM	1
41	D8604-761-C0A	9-POLE PLUG, BLUE	ナイロンプラグ 9P (青)	1
42	GBC-02617000	12-POLE PLUG, WHITE	ナイロンプラグ 12P (白)	1
43	GBC-02618000	12-POLE RECEPTACLE, WHITE	ナイロンレセプタクル 12P (白)	1
44	G5541-103-000	CROSS-CUTTING TRUNKING CORD	クロスカット中継コード	1

NUMERICAL INDEX OF PARTS

索引

Part No. 品番	Page 頁	Ref No.	Part No. 品番	Page 頁	Ref. No.	Part No. 品番	Page 頁	Ref. No.	Part No. 品番	Page 頁	Ref. No.
B1827-280-000	18	28	G5051-500-000	4	4	G5171-100-000	5	21	G5305-122-000	20	37
B2107-816-000	9	25	G5052-100-00A	1	15	G5173-100-000	5	31	G5306-122-000	22	12
B2107-816-000	10	6	G5054-100-000	10	35	G5174-103-000	6	6	G5307-100-000	9	8
B2548-280-000	2	6	G5058-500-000-A	4	16	G5177-100-00A	6	3	G5307-103-000	22	42
B2549-280-000	2	7	G5058-500-000-A	14	60	G5181-103-000	6	13	G5308-122-000	22	39
B7101-761-8A0	14	55	G5058-100-000	2	5	G5183-103-000	8	11	G5309-122-000	22	40
B9101-552-000	18	5	G5058-500-000	6	16	G5184-103-000	6	27	G5310-100-000	9	9
B9102-761-000	18	14	G5061-100-000	2	4	G5185-103-000	6	20	G5310-103-000	22	7
B9102-771-000	18	10	G5061-100-000	14	14	G5186-100-000	8	13	G5311-122-000	22	10
B9103-771-000	14	65	G5083-100-000	3	15	G5187-103-000	8	29	G5312-122-000	20	4
B9109-012-000	18	7	G5089-100-000	2	3	G5188-103-000	8	5	G5313-122-000	20	33
B9110-012-000	18	9	G5089-100-000	6	8	G5192-100-000	5	26	G5314-122-000	20	32
B9111-012-000	18	8	G5089-100-000	11	20	G5193-103-000	8	15	G5315-100-00A	11	24
B9112-012-000	18	13	G5089-100-000	14	16	G5193-103-000	10	39	G5315-122-000	20	5
B9113-012-000	18	12	G5101-103-000	3	20	G5195-100-000	10	40	G5316-122-000	20	31
B9121-012-0A0	18	29	G5102-103-000	2	16	G5201-103-000	14	20	G5317-122-000	20	13
D2120-555-C00	4	6	G5103-103-000	2	18	G5203-100-000	20	48	G5318-122-000	20	18
D6028-555-808	12	8	G5103-200-000	22	4	G5204-100-000	20	49	G5319-122-000	20	15
D6029-555-80A	12	15	G5104-103-000	3	25	G5224-100-000	5	32	G5320-122-000	22	30
D6110-555-800	12	20	G5105-103-000	3	22	G5228-100-0A0	22	5	G5321-122-000	22	29
D8110-555-800	18	20	G5108-103-00A	3	18	G5229-100-000	22	6	G5322-122-000	22	31
D8604-761-C08	12	9	G5106-103-008	3	19	G5230-100-000	22	36	G5323-122-000	20	28
D9103-555-000	18	11	G5106-103-000	3	17	G5230-200-000	22	38	G5324-122-000	22	34
E9602-701-000	12	24	G5107-103-000	3	13	G5231-100-000	22	27	G5325-122-000	20	44
E9602-701-000	18	19	G5108-103-000	2	27	G5232-100-000	22	14	G5326-122-000	20	34
E9603-603-000	18	39	G5109-103-000	2	21	G5233-100-000	22	15	G5327-122-000	20	35
G8C-02611000	12	21	G5110-103-000	3	4	G5234-100-000	22	22	G5328-122-000	20	42
G8C-02618000	12	13	G5111-103-000	3	5	G5235-100-000	22	17	G5329-122-000	22	35
G8C-02620000	12	10	G5111-122-000	14	57	G5235-200-000	22	24	G5330-122-000	20	19
GHP-03503000	14	42	G5112-103-000	3	3	G5236-100-000	22	19	G5331-122-000	20	22
GHP-03520000	14	62	G5113-103-000	2	30	G5237-100-000	22	16	G5332-122-000	22	28
GHP-03524000	1	20	G5114-103-000	2	19	G5238-100-000	22	8	G5333-122-000	20	27
GHP-03525000	10	14	G5115-103-000	2	31	G5251-100-000	8	49	G5334-122-000	20	10
G2431-122-000	22	37	G5116-100-000	2	13	G5253-100-000	8	33	G5335-122-000	20	11
G5002-103-000	3	1	G5116-103-000	1	23	G5253-100-000	8	36	G5336-122-000	20	12
G5003-103-000	1	8	G5117-100-000	2	14	G5253-100-000	8	42	G5338-122-000	20	25
G5004-122-000	10	25	G5117-103-000	3	6	G5253-100-000	8	45	G5339-122-000	22	33
G5006-103-000	1	9	G5118-103-000	3	8	G5254-103-0AA	8	31	G5351-100-00B	11	23
G5007-103-000	4	15	G5119-103-000	1	26	G5254-103-0AB	8	40	G5352-103-000	10	15
G5008-103-000	4	17	G5120-100-000	2	11	G5255-103-0AA	8	34	G5354-100-00A	11	3
G5009-100-000	6	2	G5120-103-000	3	7	G5255-103-0AB	8	43	G5354-100-00B	11	4
G5009-100-000	11	6	G5122-100-00A	6	22	G5255-122-000	6	24	G5355-100-000	11	32
G5009-100-000	11	8	G5122-100-000	6	21	G5256-103-0AA	8	37	G5356-103-000	11	18
G5009-100-000	12	22	G5122-103-000	1	30	G5256-103-0AB	8	46	G5357-103-000	11	17
G5009-100-000	12	26	G5123-103-000	1	28	G5262-103-000	8	57	G5359-103-000	11	15
G5009-103-000	14	52	G5124-103-000	2	39	G5263-103-000	8	25	G5360-103-000	11	7
G5010-103-000	4	10	G5125-103-000	2	34	G5264-103-000	8	4	G5361-103-000	11	14
G5016-100-008	14	53	G5126-103-000	1	25	G5265-103-000	8	8	G5362-100-00A	11	2
G5019-100-000	1	19	G5127-103-000	4	21	G5266-103-000	8	26	G5362-100-000	11	1
G5019-100-000	5	6	G5129-103-000	1	16	G5267-103-000	8	52	G5363-103-000	11	10
G5019-100-000	10	13	G5130-103-000	1	2	G5268-103-000	8	56	G5364-100-000	11	5
G5019-100-000	22	1	G5131-103-000	1	3	G5269-103-000	6	19	G5366-100-00A	11	12
G5020-500-000	4	2	G5132-103-000	1	4	G5271-103-000	8	24	G5366-103-000	11	11
G5021-100-008-A	11	22	G5135-103-000	3	21	G5272-103-000	8	7	G5367-100-000	11	16
G5027-100-000	2	12	G5151-100-000	5	33	G5273-100-000	8	20	G5368-103-000	10	20
G5027-100-000	6	10	G5152-103-000	5	34	G5273-103-000	8	10	G5370-100-00A	10	28
G5027-100-000	6	25	G5153-100-00A	5	2	G5274-100-000	4	12	G5370-100-000	10	27
G5027-100-000	6	18	G5153-100-00A	18	15	G5274-100-000	8	22	G5370-103-000	10	31
G5027-100-000	6	18	G5153-100-00B	5	3	G5274-100-000	14	61	G5371-100-000	10	30
G5027-100-000	11	33	G5153-100-00C	5	4	G5274-103-000	8	12	G5373-100-000	10	29
G5029-100-000	4	9	G5153-100-00C	18	16	G5275-100-000	8	21	G5381-103-000	10	32
G5029-100-000	18	17	G5153-103-000	5	16	G5275-103-000	10	37	G5382-103-000	10	23
G5030-103-000	4	3	G5154-103-000	5	14	G5276-103-000	6	28	G5383-100-000	10	33
G5031-100-000	4	20	G5155-103-00A	20	51	G5277-103-000	8	2	G5383-103-000	10	26
G5031-100-000	6	9	G5155-103-000	6	1	G5278-103-000	8	54	G5384-103-000	10	22
G5031-103-000	3	10	G5156-103-000	5	28	G5280-100-000	10	43	G5400-103-0A0	14	6
G5032-103-000	1	6	G5157-122-000	5	22	G5280-103-000	14	63	G5416-103-0A0	14	1
G5033-103-000	4	14	G5158-122-00A	5	23	G5281-100-000	10	46	G5417-103-000	14	11
G5034-103-000	4	8	G5158-122-008	5	24	G5290-100-000	8	32	G5418-103-000	14	12
G5035-103-000	3	14	G5158-122-008	18	26	G5290-100-000	8	41	G5419-103-000	14	17
G5036-103-000	1	13	G5159-100-000	6	30	G5291-100-00A	8	35	G5420-100-000	14	9
G5037-103-000	2	33	G5160-100-000	5	7	G5291-100-00A	8	44	G5421-100-000	14	3
G5038-100-000	4	11	G5161-103-000	5	17	G5291-100-00B	8	39	G5436-100-000	12	25
G5038-103-000	1	12	G5162-103-000	5	11	G5291-100-00B	8	48	G5451-103-000	14	19
G5039-103-000	1	18	G5164-100-00A	5	18	G5295-100-000	8	38	G5452-103-0A0	14	18
G5040-103-000	2	28	G5165-100-00A	5	19	G5295-100-000	8	47	G5453-100-000	14	35
G5040-103-000	3	11	G5166-100-000-A	5	5	G5302-103-000	9	16	G5453-103-00A	14	49
			G5168-100-000	5	30	G5303-100-00A	9	3	G5453-103-000	14	48
			G5169-103-000	5	8	G5303-122-000	20	7	G5454-100-00A	14	36
			G5170-100-000	5	9	G5304-122-000	20	20	G5454-103-0A0	14	47
						G5305-100-00A	5	29	G5456-103-000	14	66
						G5305-100-000	18	27	G5457-100-0AD	14	50
									G5522-100-000	14	73

NUMERICAL INDEX OF PARTS

索引

Part No. 品番	Page 頁	Ref. No.	Part No. 品番	Page 頁	Ref. No.	Part No. 品番	Page 頁	Ref. No.	Part No. 品番	Page 頁	Ref. No.
G5524-100-000	14	75	HK-0211000-60	16	53	RE-0300000-KO	2	15	SS-6080410-SP	20	23
G5533-100-000	14	74	HK-0211000-70	16	52	RE-0300000-KO	11	25	SS-6080410-SP	20	36
G5534-100-000	14	71	HK-0211000-80	16	51	RE-0400000-KO	1	17	SS-6091210-TP	20	45
G5535-100-000	14	72	HL-0000500-00	16	17	RE-0400000-KO	4	13	SS-6091210-TP	22	41
G5535-100-000	22	2	HL-0012200-00	16	18	RE-0400000-KO	8	23	SS-6111010-SP	2	35
G5552-500-000	14	33	HL-0012500-00	16	19	RE-0400000-KO	10	16	SS-6111010-SP	2	36
G5558-100-000	18	6	HL-0012800-00	16	2	RE-0500000-KO	8	14	SS-6111010-SP	6	4
G5563-100-000	18	1	HL-0013600-00	16	10	RE-0500000-KO	10	41	SS-6111010-SP	8	1
G5564-100-000	18	2	HL-0014400-00	16	7	RE-0500000-KO	10	44	SS-6111010-SP	8	27
G5565-100-000	18	4	HL-0016100-00	17	7	SK-3312001-SD	14	21	SS-6111010-SP	10	24
G5570-100-000	18	24	HL-0023800-74	16	9	SH-4030501-SC	12	4	SS-6111010-SP	14	13
G5571-100-000	18	25	HL-0023800-75	16	55	SH-4030601-SC	12	17	SS-6111010-SP	20	47
G5701-100-00A	9	5	HL-0025700-00	16	8	SH-4030601-SN	12	30	SS-6111210-SP	3	9
G5701-100-000	9	4	HL-0028600-00	16	5	SH-4861601-SC	11	19	SS-6111210-SP	5	25
G5704-100-000	11	27	HL-0031500-00	16	15	SH-4861601-SC	14	15	SS-6151712-TP	1	27
G5705-100-000	9	20	HL-0033600-00	16	6	SH-4862001-SC	22	18	SS-7090510-SL	8	50
G5706-100-000	9	11	HL-0034800-00	16	4	SH-4862001-SC	2	2	SS-7090510-SL	9	7
G5707-100-000	11	29	HL-0034900-00	16	3	SH-4862001-SC	4	5	SS-7090510-SL	10	3
G5707-500-000	14	38	HL-0036200-00	16	14	SH-4862001-SC	4	19	SS-7090510-SL	14	2
G5708-100-000	9	19	HL-0058700-00	16	13	SH-4862001-SC	6	7	SS-7090510-SL	14	8
G5709-100-0A0	10	7	HL-0062400-00	16	11	SH-8041402-TN	20	38	SS-7090510-SL	14	10
G5710-103-000	10	8	HL-0062500-00	16	22	SH-8043202-TP	8	58	SS-7090510-SL	20	16
G5711-103-000	11	34	HL-0062600-00	16	12	SH-8044052-TP	9	28	SS-7090710-SL	5	20
G5712-100-0A0	9	1	HL-0062700-00	17	8	SH-8051002-SP	10	38	SS-7090710-SL	6	31
G5713-100-000	9	30	HR-0017010-10	16	40	SH-8051202-SP	4	18	SS-7090710-SL	8	16
G5713-103-000	9	21	HR-0017010-10	17	9	SH-8051202-SP	6	14	SS-7090710-SL	8	53
G5714-100-0A0	9	27	HR-0017010-20	16	41	SH-8051202-TP	9	31	SS-7090710-SL	9	2
G5716-100-000	9	26	HR-0017010-30	16	44	SH-8051202-TP	10	36	SS-7090710-SL	10	1
G5717-103-000	10	2	HR-0017010-40	16	47	SH-8051202-TP	11	31	SS-7090710-SL	11	13
G5718-100-000	9	22	HR-0017015-20	16	45	SH-8051552-SP	2	24	SS-7090710-SL	20	8
G5721-100-0A0	9	13	HR-0017022-20	16	49	SH-8051602-TP	1	29	SS-7090710-SL	20	30
G5722-100-000	9	14	HR-0017027-10	16	48	SH-8051602-TP	10	5	SS-7090710-SP	1	10
G5723-100-000	9	15	HR-0017033-10	16	46	SH-8051602-TP	11	28	SS-7090710-SP	2	9
G5751-100-000	12	11	HR-0017047-10	16	42	SH-8052002-TP	1	1	SS-7090710-SP	2	22
G5774-100-000	12	27	HR-0017082-10	16	43	SH-8052002-TP	1	22	SS-7090710-SP	2	38
G5775-100-000	12	28	HR-0132033-20	16	38	SH-8052002-TP	1	24	SS-7090710-SP	3	23
G6001-103-0AB	12	2	HR-0185012-P0	17	10	SH-8052002-TP	2	20	SS-7090710-SP	4	7
G6001-103-0AC	12	3	HR-0186015-10	17	12	SH-8052002-TP	2	26	SS-7090710-SP	4	22
G6001-103-0A0	12	1	HT-0002400-00	16	24	SH-8052002-TP	2	32	SS-7090710-SP	8	11
G6002-122-0A0	16	1	HT-0024200-00	16	25	SH-8052002-TP	6	5	SS-7090920-SP	11	21
G6003-122-0A0	17	1	HT-0024300-00	16	26	SH-8052002-TP	9	6	SS-7110840-SP	20	28
G6004-122-00A	12	32	HT-0024400-00	16	16	SH-8052002-TP	9	10	SS-7110910-SP	20	14
G6004-122-00B	12	33	HX-0002300-00	14	7	SH-8052002-TP	10	34	SS-7111110-TP	3	26
G6061-103-000	14	24	HX-0011900-00	16	21	SH-8052002-TP	11	30	SS-7111120-SP	14	51
G6062-103-000	14	26	HY-0000500-00	16	20	SH-8052502-SP	6	18	SS-7111410-SP	5	12
G6063-103-000	14	30				SH-8052502-TP	22	23	SS-7111410-SP	10	42
G6064-103-000	14	28	WAT-80143T00	12	23	SH-8052802-TP	9	24	SS-7111410-SP	22	21
G6065-103-000	14	27	WAT-80143T00	18	18	SH-8052802-TP	22	11	SS-8110310-SP	20	50
G6066-103-000	14	31	WAT-81151T00	12	29	SH-8053202-TP	22	25	SS-8150510-SP	8	6
G6067-103-000	14	25	HAV-02171000	16	50	SH-8057552-TP	20	2	SS-8150810-SP	1	7
G6068-103-000	14	29	HAV-02171000	17	13	SH-8061002-TP	10	9	SS-8150810-SP	2	8
G6070-103-000	14	22	MC-2005012-0T	16	22	SH-8061002-TP	10	17	SS-8150810-SP	4	1
G6071-103-000	14	23	MDP-1708190T	18	21	SH-8061002-TP	14	39	SS-8150810-SP	6	12
G6075-122-000	17	6	MDP-1708210T	18	23	SH-8061002-TP	14	69	SS-8150810-SP	8	28
G6101-103-0A0	12	16	MTH-4223830Z	14	54	SH-8061552-SP	2	17	SS-8150810-SP	10	45
G9140-122-000	18	3	HTJ-WS00000S	14	56	SH-8061552-SP	9	17	SS-8151550-SP	10	18
			HTS-HJ100001	14	67	SH-8061552-SP	10	19	SS-9111510-SP	14	4
HA-0008900-00	16	23	NH-8050550-SD	20	6	SH-8062002-TP	1	21	VP-0320501-SC	12	5
HA-0009200-10	14	34	NH-8050550-SD	20	29	SH-8062002-TP	10	11	VP-0320501-SC	12	18
HA-0009500-00	14	32	NH-8060001-SC	12	12	SH-8062002-TP	20	21	VP-0320501-SC	12	31
KCL-500B10S1	17	4	NS-6110350-SP	14	5	SH-8062002-TP	20	46	VP-0350516-WZ	20	24
KCH-250C01S1	16	34				SH-8063012-CP	9	18	VP-0450801-SD	1	11
HC-0002200-00	16	30	PA-1001801-A0	2	10	SH-8063502-TR	22	13	VP-0450801-SD	2	23
HC-0005800-00	16	35	PA-1508501-A0	8	9	SH-8064002-TP	20	40	VP-0450801-SD	2	29
HC-0011400-00	16	32	PA-3201001-00	20	1	SH-8065002-TP	20	39	VP-0450801-SD	2	37
HC-0011900-00	16	36	PC-0105080-00	1	14	SH-8067552-CP	10	21	VP-0450801-SD	3	12
HC-0012200-00	16	37	PC-0105080-00	8	3	SS-1080510-SP	9	12	VP-0450801-SD	3	24
HC-0012200-00	17	5	PF-0251010-A0	14	43	SS-4080610-SP	1	31	VP-0450801-SD	4	23
HC-0016800-00	17	18	PF-0251010-00	14	46	SS-4080610-SP	5	10	VP-0450801-SD	6	26
HC-0016900-00	17	15	PF-0353010-00	14	68	SS-4080610-SP	5	15	VP-0450801-SD	8	17
HC-0035800-00	16	31	PF-0652020-00	14	45	SS-4080610-SP	6	15	VP-0450801-SD	8	19
HC-0079033-P0	16	33	PJ-0151050-01	14	64	SS-4080610-SP	9	23	VP-0450801-SD	8	51
HE-0000600-00	14	37	PJ-3080400-01	22	3	SS-4080610-SP	9	29	VP-0450801-SD	20	9
HG-0002800-00	17	2	PJ-3080400-02	10	4	SS-4080610-SP	11	9	VP-0450801-SD	20	17
HG-0015900-00	16	28	PJ-3090051-01	14	41	SS-4080610-SP	20	43	VP-0501016-SC	2	25
HG-0027300-00	16	29	PS-0160122-KH	6	29	SS-4080610-SP	22	26	VP-0501016-SC	20	3
HG-0027400-00	16	27	PS-0200122-KH	6	17	SS-4080610-SP	22	32	VP-0651001-SB	10	10
HG-0027500-00	17	14	PS-0200142-K0	3	2	SS-4090515-SP	8	55	VP-0651001-SB	10	12
HG-0027600-00	17	17	PS-0300102-K0	22	9	SS-4090715-SP	1	5	VP-0651001-SB	14	40
HG-0027800-00	17	11	PS-0300201-KP	11	26	SS-6060220-SP	6	23	VP-0651001-SB	14	70
HK-0186200-9B	12	6	PS-0300242-K0	5	27	SS-6080410-SP	2	1	VP-0651001-SB	20	41
HK-0186201-2B	12	7	PS-0500102-KH	5	13	VS-0310002-KH	12	19			
HK-0186201-2C	12	14	PV-0351020-00	14	58						
HK-0194000-60	17	16	PX-5000110-00	14	44						
HK-0194000-60	17	3									
HK-0211000-30	16	54									